

AC-Motors

Wechselstrom-/Drehstrommotoren

DIN EN ISO 9001:2008
DIN EN ISO 14001:2004 + Cor 1:2009

»To order, please call: +1 224 293 1300

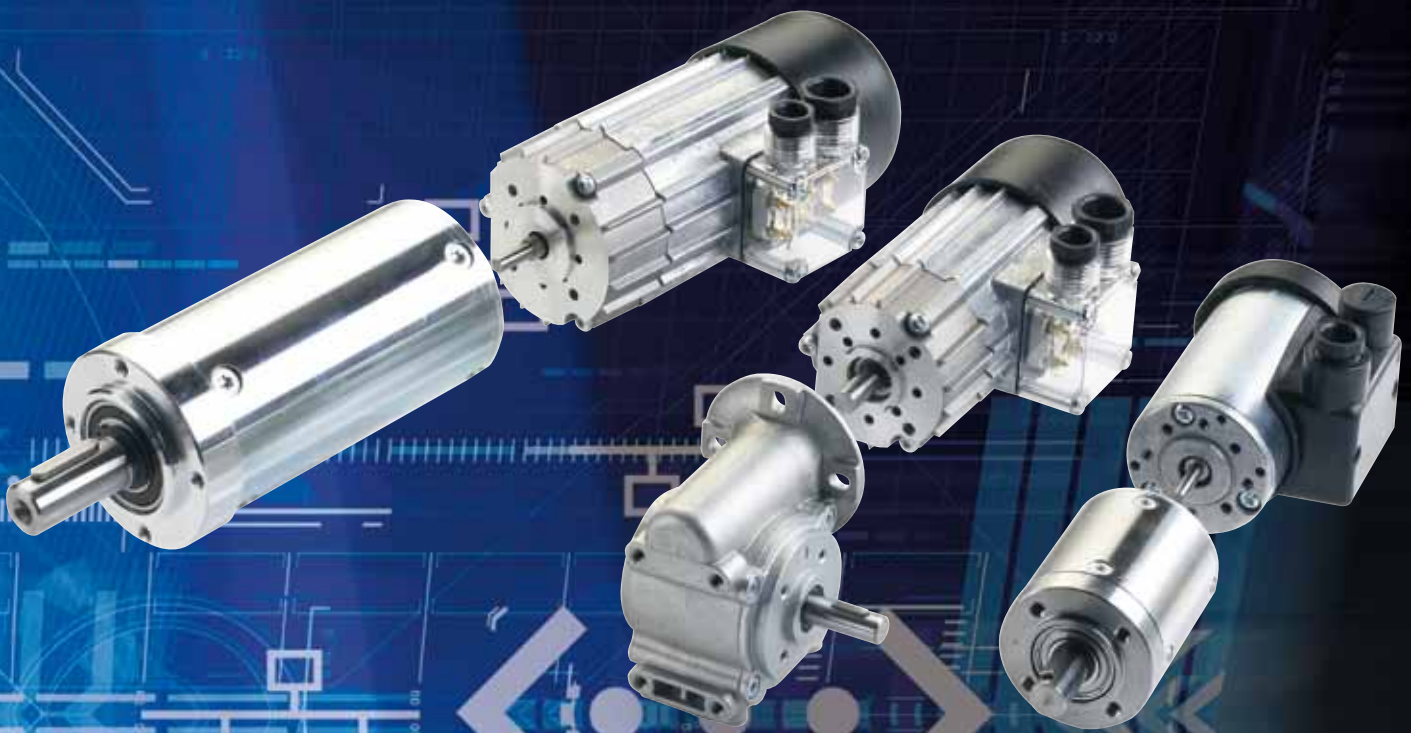

Series KD/DR
Baureihe KD/DR

Foreword / Vorwort

To Our Valued Customers,

Dunkermotoren is a world class leader in high quality motion control solutions to meet the ever increasing demands for cost effective and reliable drive solutions.

Our comprehensive product range offers the flexibility to provide customized solutions as well as standardized components.

The catalog represents Dunkermotoren's years of engineering excellence.

The Dunkermotoren Team will continue to utilize our outstanding engineering and industrial capabilities to meet the requirements helping you to succeed. Our motor. Your success.

Wishing you great success in your business.

Dunkermotoren GmbH

Liebe Kunden,

als führender Hersteller der Antriebstechnik bieten wir Ihnen wirtschaftliche, effiziente und qualitativ hochwertige Komplettlösungen.

Unser umfassendes Produkt- und Leistungsspektrum ermöglicht Ihnen ein hohes Maß an Flexibilität: Ob standardisierte Komponenten oder kundenspezifische Anforderungen – bei uns finden Sie garantiert die passende Lösung.

Mit diesem Katalog können Sie sich einen Überblick über unsere innovativen und richtungsweisenden Produkte verschaffen.

Das Dunkermotoren-Team berät Sie gerne engagiert und kompetent. Unser Antrieb. Ihr Erfolg.

In diesem Sinne freuen wir uns auf Sie und wünschen Ihnen alles Gute.

Dunkermotoren GmbH

Content / Inhalt

2	<i>Foreword / Vorwort</i>
3	<i>Content / Inhalt</i>
4	<i>Why Dunkermotoren? / Gute Gründe</i>
6	<i>Our Product Range / Unser modulares Lieferprogramm</i>
7	<i>Applications / Anwendungen</i>
8	<i>KD / DR Selection Guide / KD / DR Auswahlübersicht</i>
8	<i>Technical Information / Technische Informationen</i>
10	KD/DR 52.1, 20 - 22 W
12	KD/DR 62.1, 34 - 44 W
14	KD/DR 52.1 / 62.1, 5 - 15 W
16	KD/DR 52.0, 19 - 30 W
18	KD/DR 62.0, 36 - 87 W
20	KD/DR 62.0, 14 - 31 W
22	<i>Brake Motors / Bremsmotoren</i>
	<i>Gears / Getriebe</i>
24	PLG 52
25	PLG 75
26	SG 62
28	SG 80
30	SG 120
32	<i>Representatives and Distributors / Vertretungen</i>

© 10/2013

Dunkermotoren GmbH

Printed in Germany

Why Dunkermotoren? / Gute Gründe

Technology & Customer Focus

At Dunkermotoren, research and development is a way of life. The company is actively committed to develop key technologies and products that are crucial for its growth. Next-generation technology is in the R&D pipeline today.

Product development is focused on innovations to help our customers create value and differentiate themselves from competitors.



Innovation und Kundenorientierung

Dunkermotoren ist stolz darauf, vielfach neue Industrie-Standards in der Antriebsbranche geschaffen zu haben. Es ist der Anspruch eines Technologieführers, der Konkurrenz immer einen entscheidenden Schritt voraus zu sein.

Unsere innovativen marktorientierten Antriebslösungen machen unsere Kunden noch erfolgreicher und helfen ihnen, sich mit ihren Produkten positiv von denen der Mitbewerber abzusetzen.

Quality Assurance & Reliability

One of Dunkermotoren's primary objectives is to offer outstanding quality.

In 1991 Dunkermotoren became the world's first manufacturers of small motors to be certified to ISO 9001. In the meantime, Dunkermotoren has won numerous quality awards.

Dunkermotoren regards quality as a comprehensive process involving all activities in the factory. Our products are manufactured in Germany and China on highly automated production lines. Failure mode and effects analysis during design and development, and fully automated testing integrated in the production line ensure a uniformly high level of quality.



Qualität & Zuverlässigkeit

Antriebslösungen höchster Qualität sind bei Dunkermotoren eine Selbstverständlichkeit, fest verankert in Unternehmensgrundsätzen und Philosophie. Bereits 1991 wurde Dunkermotoren als weltweit erster Hersteller von Kleinmotoren nach ISO 9001 zertifiziert. In der Zwischenzeit folgten zahlreiche weitere Auszeichnungen und Zertifizierungen von Kunden und Vereinigungen.

Dunkermotoren versteht Qualität als einen ganzheitlichen Prozess, der sämtliche betriebliche Tätigkeiten umfasst.

Dunkermotoren produziert in Deutschland und China; hochautomatisierte Fertigungsstrecken und vollautomatische Qualitätskontrollen in den Fertigungslinien gewährleisten ein konstant hohes Qualitätsniveau.

Flexibility, Delivery Performance & Complete Motion Solutions

Standardized motors, gears and modular accessories are available with a higher degree of flexibility to address specific requirements in complete motion solutions. For the customer, this means better control of quality, reduced inventory and reduced production time. If any detail does not entirely meet your requirements, our R&D department will make modifications at short notice.

Dunkermotoren's Modular System an optimized logistics, enables prompt delivery for both stock and customized products. Delivery time for stock items is 2-5 days and for customized solutions is 3-7 weeks.



Flexibilität, Lieferperformance und umfassende Antriebslösungen

Dunkermotoren's Produktpalette ist so aufgebaut, dass sich mit standardisierten Motoren und einem modular aufgebauten Zubehör eine hohe Flexibilität für umfassende Antriebslösungen ergibt. Und sollten Sie einmal ein Produkt benötigen, das es noch nicht gibt, dann entwickelt unsere Konstruktionsabteilung kundenspezifische Sonderlösungen in kürzester Zeit.

Aufgrund der konsequenten Verwirklichung des Baukastensystems und einer ausgeklügelten Produktionslogistik bietet Dunkermotoren eine bessere Lieferperformance als die meisten Mitbewerber, bei Lagerprodukten (Ø 2-5 Tage) wie auch bei kundenspezifischen Lösungen (Ø 3-7 Wochen).

Service & Proximity

Whether home or abroad, Dunkermotoren's multi-lingual customer service advisers are always on hand. By worldwide local presence of Dunkermotoren individual responsibility is given to the interests of the trading partners - the best drive solution and the most economical application.

Today and in the future, Dunkermotoren will provide a total service to the customers - wherever they are.



Service & Kundennähe

Ob im In- oder Ausland, Dunkermotoren's Kundenberater sind immer vor Ort präsent und sprechen die Sprache des Kunden. Zur bestmöglichen Berücksichtigung der Interessen des Kunden werden individuelle Schulungen, Betreuung und Beratung durch unsere hochkompetenten Account Manager gewährleistet.

In der Technik wie auch im Vertrieb - Dunkermotoren's Mitarbeiter scheuen keine Herausforderung, Ihre Anforderungen und Wünsche sind Maßstab für Denken und Handeln.

Sustainable Development

Dunkermotoren is fully aware of its role to promote sustainable development. Therefore it commits itself to pay particular attention to the environment conservation while selecting and using efficiently raw materials and energy necessary for production, supply and use of the product.

In 2002 Dunkermotoren has introduced the environmental management system conforming to the standard ISO 14001.



Umweltschutz und nachhaltige Entwicklung

Dunkermotoren ist sich seiner Rolle, nachhaltige Entwicklung zu fördern, bewusst. Deshalb hat sich die Firma dem Umweltschutz verpflichtet. Ressourcen werden sparsam und effizient eingesetzt.

Als erster Hersteller von Elektrokleinmotoren erhielt Dunkermotoren im Jahre 2002 die Umweltmanagementauszeichnung nach DIN EN ISO 14001.

Therefore / Darum

 **dunkermotoren**
advanced motion solutions

Our Product Range / Unser modulares Lieferprogramm

DC-Motors

Brushless DC Motors, Series BG

Rated voltage	12-360 VDC
Rated speed	2300-4050 rpm
Torque	2.6-150 Ncm
Power rating	10-530 W

Gleichstrommotoren

Bürstenlose Gleichstrommotoren, Baureihe BG

Nennspannung	12-360 VDC
Nennndrehzahl	2300-4050 min ⁻¹
Drehmoment	2,6-150 Ncm
Abgabeleistung	10-530 W



DC Motors, Series GR/G

Rated voltage	3-220 VDC
Rated speed	1500-10000 rpm
Torque	0.47-65 Ncm
Power rating	3-240 W

Gleichstrommotoren, Baureihe GR/G

Nennspannung	3-220 VDC
Nennndrehzahl	1500-10000 min ⁻¹
Drehmoment	0,47-65 Ncm
Abgabeleistung	3-240 W



AC-Motors

AC Motors, Series KD/DR

Rated voltage	230-400 VAC, 50Hz
Power rating	5-86 W
Torque	3.6-31.5 Ncm
Variants	2/4 pole

Wechselstrommotoren

Dreh- u. Wechselstrommotoren, Baureihe KD/DR

Nennspannung	230-400 VAC, 50Hz
Abgabeleistung	5-86 W
Drehmoment	3,6-31,5 Ncm
Varianten	2/4 polig



Venetian Blind- and Positioning Drives, Series D /DCD

Rated voltage	230 VAC, 50 Hz
Rated speed	11-52 rpm
Torque	3-20 Nm
Power rating	50-220 W

Jalousie- und Stellantriebe, Baureihe D /DCD

Nennspannung	230 VAC, 50 Hz
Nennndrehzahl	11-52 min ⁻¹
Drehmoment	3-20 Nm
Abgabeleistung	50-220 W



Accessories

Planetary Gearboxes, Series PLG

Continuous torque	0.3-160 Nm
Ratio	4:1-710:1

Anbauten

Planetengetriebe, Baureihe PLG

Dauerdrehmoment	0,3-160 Nm
Untersetzungsverhältnis	4:1-710:1

Worm Gearboxes, Series SG

Continuous torque	1-30 Nm
Ratio	5:1-80:1

Schneckengetriebe, Baureihe SG

Dauerdrehmoment	1-30 Nm
Untersetzungsverhältnis	5:1-80:1

Brakes, Series E

Encoders, Series RE/TG/ME

Electronic Control Systems, Series BGE/RS

Bremsen, Baureihe E

Inkrementalgeber, Baureihe RE/TG/ME

Regelelektroniken, Baureihe BGE/RS



Applications / Anwendungen

Some Applications

Industrial Automation

wood machinery
printing industry
paper industry
textile industry
food & beverage machinery
packaging machinery
semiconductor industry
plastics industry
material handling
mechanical handling

Medical devices & laboratory equipment

Door automation

Sun protection

Motive

Beispiele für Anwendungen

Industrielle Automatisierung

Holzbearbeitung
Druckindustrie
Papierindustrie
Textilmaschinen
Lebensmittelmaschinen
Verpackungsmaschinen
Halbleiterindustrie
Kunststoffherstellung
Materialhandling
Lager und Fördertechnik

Medizin- und Labortechnik

Türautomation

Sonnenschutz

Motive



Customized Solutions

*The impossible takes a little longer - customer specific solutions from Dunkermotoren!
Take advantage of the full range of knowledge and experience of our drive specialists.
We will develop the best possible drive unit solution for you - innovative, objective and application-oriented.*

Kundenspezifische Lösungen

Geht nicht gibt's nicht - Kundenspezifische Lösungen von Dunkermotoren!
Profitieren Sie vom Know-how des Antriebsspezialisten.
Wir realisieren zielgerichtet, innovativ und anwendungsorientiert die bestmögliche Antriebseinheit für Sie.

KD / DR Selection Guide

KD / DR Auswahlmöglichkeiten

		KD/DR 52.1x60 - 2	KD/DR 52.1x60 - 4	KD/DR 62.1x60 - 2	KD/DR 62.1x60 - 4	KD/DR 52.0x60 - 2	KD/DR 62.0x80 - 2	KD/DR 62.0x80 - 4
W	20 - 22	5 - 6	34 - 44	11 - 15	25 - 30	76 - 87	25 - 31	
Ncm	78 - 8.7	3.7 - 4.8	12.6 - 17.0	8.1 - 11.9	10.4 - 12.0	28.0 - 31.5	20.2 - 27.8	
Page/ Seite	10	14	12	14	16	18	20	
PLANETARY GEARBOXES / PLANETENGETRIEBE								
PLG 52	24							
PLG 75	25							
WORM GEARBOXES / SCHNECKENGETRIEBE								
SG 62	26							
SG 80	28							
SG 80 H	28							
SG 120	30							
SG 120 H	30							
BRAKES / BREMSEN								
E 40	22							
E 60	22							

■ Standard / Standard ■ On request / auf Anfrage

Technical Information Technische Information

PERFORMANCE DATA

Performance figures given in the tables are measured in accordance with EN60034. These figures are based on the assumption that the motor is freestanding and that certain other theoretical conditions are fulfilled. In a real application, the rated torque of a motor will often be considerably higher. For this reason, the data tables quote the rated torque measured according to N (lower value) and also the torque with the motor mounted on a thermally conducting steel plate with the dimensions 105 x 105 x 10 mm (value in brackets).

For many applications, it is sufficiently accurate to take the most important data from the motor characteristic diagrams and data tables. Although tolerances and temperature influences are not taken into account, the data is accurate enough for approximate calculations. The degree of protection quoted relates only to the housing – adequate sealing of the shaft is the responsibility of the customer.

- Nominal voltage U_N (VAC)

The AC voltage that is applied to the motor as a system supply voltage. All rated data in our catalogs are with reference to this voltage. Motor applications are, however, not restricted to this voltage.

- Rated torque M_N (Ncm)

The torque that can be produced by the motor, operating continuously, in an ambient temperature of 20°C.

- Rated speed n_N (min⁻¹)

The speed of the motor when it is operating at rated torque (6).

LEISTUNGSDATEN

In den Datentabellen sind die Werte gemessen nach EN60034 angegeben. Diese Werte basieren auf der Annahme eines freistehenden Motors und auf weiteren theoretischen Gegebenheiten. Im realen Einsatzfall liegt das Nenndrehmoment des Motors oftmals wesentlich höher. Deshalb sind in den Datentabellen die Nenndrehmomente gemessen nach EN (niedrigere Angabe) sowie gemessen bei Anbringung einer thermisch leitenden Stahlplatte der Größe 105 x 105 x 10 mm (Angabe in Klammern) aufgeführt.

Den Motordiagrammen und Daten-tabellen können die für viele Anwendungen wichtigsten Daten entnommen werden. Obwohl Toleranzen und Temperatureinflüsse nicht berücksichtigt sind, reichen die Werte für überschlagsmäßige Betrachtungen aus. Die angegebenen Schutzarten beziehen sich nur auf die Gehäuse. Die Abdichtung der Welle ist vom Kunden vorzunehmen.

- Nennspannung U_N (VAC)

Die Wechselspannung, die als Systemversorgungsspannung an den Motor angelegt wird. Auf diese Spannung beziehen sich alle Nenndaten in den Katalogen. Die Motoranwendung ist jedoch nicht auf diese Spannung beschränkt.

- Nenndrehmoment M_N (Ncm)

Das Moment, das der Motor bei einer Umgebungstemperatur von 20°C im Dauerbetrieb abgeben kann.

- Nenndrehzahl n_N (min⁻¹)

Die Drehzahl, die sich bei Abgabe des Nenndrehmoments einstellt.

Technical Information

Technische Information

- **Rated current I_N (A)**
The current drawn at nominal voltage when the motor is operating at rated torque.
- **Starting current I_A (A)**
The current required to produce the starting torque.
- **Starting torque M_A (Ncm)**
The maximum torque the motor can produce .
- **Rated power P_N (W)**
The output power which the motor can produce continuously; it is calculated from rated speed and rated torque.
- **Moment of inertia of rotor J_r (gcm²)**
The moment of inertia of the rotor is the factor that determines the dynamic properties of a motor.
- **Peak current I_{max} (A)**
The maximum current for electronics or motors with integral electronics.
- **Max. permissible voltage range U_{max} (VAC)**
The minimum and maximum permissible input voltage for motors.

The data in this catalog contain product specifications, but are not a guarantee of particular properties. The stated values are subject to tolerances. Any supplementary information and safety instructions given in the operating manual must be observed with no exceptions. We reserve the right to make technical changes and to restrict availability.

ENGINEERING REFERENCE

In the wide range of Dunkermotoren products, you will find a suitable drive for almost any requirement in powers ranging from 1 - 530 Watt. Please note also our other product lines and catalogs (DC commutator motors, brushless DC motors).

The following points should be taken into account when selecting motors and gearboxes:

- Which type of operation is required (continuous, intermittent or periodic operation)?
- What is the working life expected of the motor?
- What torque and speeds are required?
- How much space is available for the motor?
- How high is the available voltage? DC or AC?
- Are there special environmental conditions (temperature, humidity, vibration, ...)?
- To what degree can heat from the motor be disposed of?
- Are there exceptional axial and radial shaft loads to consider?
- What demands are made of the motor control electronics?
- Is the motor to be controlled online via a bus system?
- Do you need a brake, an encoder or a non-reversing device?

By dimensioning a suitable motor, determining the required torque plays a decisive role in avoiding thermal overload of the motor in service. In the assembly of a drive system consisting of motor and control electronics, it is important to ensure that permissible values for the motor are not exceeded by outputs from the electronics.

Depending on the speed of rotation required, a motor or a motor-gearbox combination may be selected. The choice of a reduction gearbox will largely depend on the recommended maximum torque in continuous operation. For intermittent duty, loading above the rated torque is possible.

When choosing a motor after deciding on the gearbox, the following applies:

$$M_{\text{motor}} = M_{\text{gearbox}} / (i \times h)$$

We will be pleased to carry out a precise adaptation of a motor to your service conditions.

- **Nennstrom I_N (A)**
Der Strom, bei Nennspannung, wenn der Motor bei Nenndrehmoment betrieben wird.
- **Anlaufstrom I_A (A)**
Der Strom, der fließt, um das Anlaufmoment zu erzeugen.
- **Anlaufmoment M_A (Ncm)**
Das Moment, welches der Motor maximal erzeugen kann.
- **Nennleistung P_N (W)**
Die Abgabeleistung des Motors, welche er dauerhaft erzeugen kann; berechnet aus Nenndrehzahl und Nenndrehmoment.
- **Läufermassenträgheitsmoment J_r (gcm²)**
Massenträgheitsmoment des Rotors und bestimmende Größe für die dynamischen Eigenschaften des Motors.
- **Spitzenstrom I_{max} (A)**
Der maximal zulässige Strom bei Elektronik oder Motoren mit integrierter Elektronik.
- **Max. zulässiger Spannungsbereich U_{max} (VAC)**
Die minimal und maximal zulässige Eingangsspannung bei Motoren.

Die Angaben in diesem Katalog enthalten Spezifikationen der Produkte, nicht aber die Zusicherung von Eigenschaften. Die genannten Werte unterliegen Toleranzen. Die im Betriebshandbuch angegebenen Ergänzungen und Sicherheitshinweise sind unbedingt zu beachten. Liefermöglichkeiten und technische Änderungen vorbehalten.

AUSLEGUNG DES ANTRIEBS

In Dunkermotoren's breiter Produktpalette finden Sie für nahezu jede Anforderung einen passenden Antrieb im Leistungsbereich von 1 - 530 Watt. Bitte beachten Sie auch unsere weiteren Produktlinien und -kataloge (DC Kollektormotoren, bürstenlose DC Motoren).

Folgende Punkte sollten bei der Auswahl von Motor und Getriebe berücksichtigt werden:

- Welche Betriebsart liegt vor (Dauer-, Kurzzeit- oder Aussetzbetrieb)?
- Welche Lebensdauer wird gefordert?
- Welches Drehmoment und welche Drehzahl werden benötigt?
- Wie viel Raum ist für den Motor verfügbar?
- Wie hoch ist die verfügbare Spannung? Gleich- oder Wechselspannung?
- Gibt es besondere Umgebungseinflüsse (Temperatur, Feuchtigkeit, Vibration, ...)?
- In welchem Umfang wird die Motorwärme abgeleitet?
- Müssen außergewöhnliche axiale und radiale Wellenbelastungen berücksichtigt werden?
- Welchen Steuerungsanforderungen muss die Steuerungselektronik des Motors genügen?
- Werden die Motoren online über ein Bussystem angesteuert?
- Benötigen Sie eine Bremse, einen Encoder oder eine Rücklaufsperr?

Für die Auslegung des geeigneten Motors spielt die Ermittlung des effektiven Drehmomentes die entscheidende Rolle, um zu verhindern, dass der Motor im Betrieb thermisch überlastet wird. Für die Zusammenstellung eines Antriebssystems aus Motor und Betriebselektronik ist zu berücksichtigen, dass die für den Motor zulässigen Werte durch die Elektronik nicht überschritten werden.

Je nach gewünschter Drehzahl wird man sich entweder für einen Motor oder einen Getriebemotor entscheiden. Die Wahl des Untersetzungsgetriebes richtet sich nach dem empfohlenen maximalen Drehmoment bei Dauerbetrieb. Bei kurzzeitigem Betrieb sind auch Belastungen über dem Nennmoment möglich.

Zur Auswahl des Motors nach Festlegung des Getriebes gilt:

$$M_{\text{Motor}} = M_{\text{Getriebe}} / (i \times h)$$

Gerne erfolgt auf Anfrage eine exakte Anpassung des Motors an Ihre Betriebsbedingungen.

KD/DR 52.1, 20 - 22 W

Versions of KD/DR 52.1 / Ausführungen KD/DR 52.1	Page / Seite
With gearbox / Als Getriebemotor	from / ab 24
With brake / Als Bremsmotor	22

■ Standard / Standard ■ On request / auf Anfrage

- Rugged design
- Maintenance free during lifetime
- Ball bearings and surface cooling by built-in blower for maximum lifetime
- Three-phase, two-pole design
- Reversible rotational direction
- Available in different lengths
- Can be combined with gearboxes and brakes
- IP 44 protected when flange-mounted
- Insulation material according to VDE 0530, corresponds to insulation class E
- Surface protected by passivated housing
- End shields made of die-cast aluminium

- Robuster Aufbau
- Wartungsfrei während Lebensdauer
- Kugellagerung und Oberflächenkühlung durch eingebauten Lüfter für maximale Lebensdauer
- Dreiphasiger, zweipoliger Aufbau
- Drehrichtung umkehrbar
- Erhältlich in verschiedenen Baulängen
- Kombination mit Getrieben und Bremsen möglich
- Schutzart IP 44 im angeflanschten Zustand
- Isolationsmaterial nach VDE 0530 entsprechend Isolierstoffklasse E
- Oberflächenschutz durch passiviertes Gehäuse
- Lagerschilder aus Aluminiumdruckguss

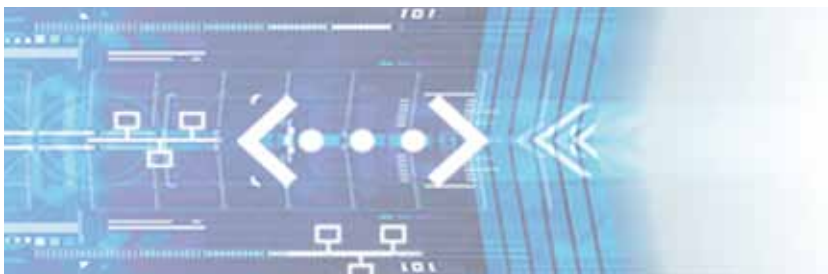

Data / Technische Daten		KD 52.1x60-2	DR 52.1x60-2
Rated voltage / Nennspannung	V	230 (50/60 Hz) Δ	400/230 (50/60 Hz) Y / Δ
Rated output power P _N / Abgegebene Nennleistung P _N	W	20	22
Rated speed n _N / Nenndrehzahl n _N	rpm	2600	2600
Rated torque M _N / Nenndrehmoment M _N	Ncm	7.8	8.7
Phase-shifting capacitor γ / Betriebs-Kondensator γ			
Capacitance C _B / Kapazität C _B	μF	2.5	-
Voltage U _C / Spannung U _C	V	260	-
Rated current I _N / Nennstrom I _N (at 400 V at type DR)	A	0.21	0.10
Starting torque M _A / Anzugsmoment M _A	Ncm	5.0	17.0
Pull-out torque M _K / Kippmoment M _K	Ncm	9.8	-
Moment of inertia J / Massenträgheitsmoment J	gcm ²	206	206
Weight m / Gewicht m (B 14 DIN 42950)	kg	1.2	1.2

KD/DR 52.1, 20 - 22 W

Dimensions in mm / Maßzeichnung in mm

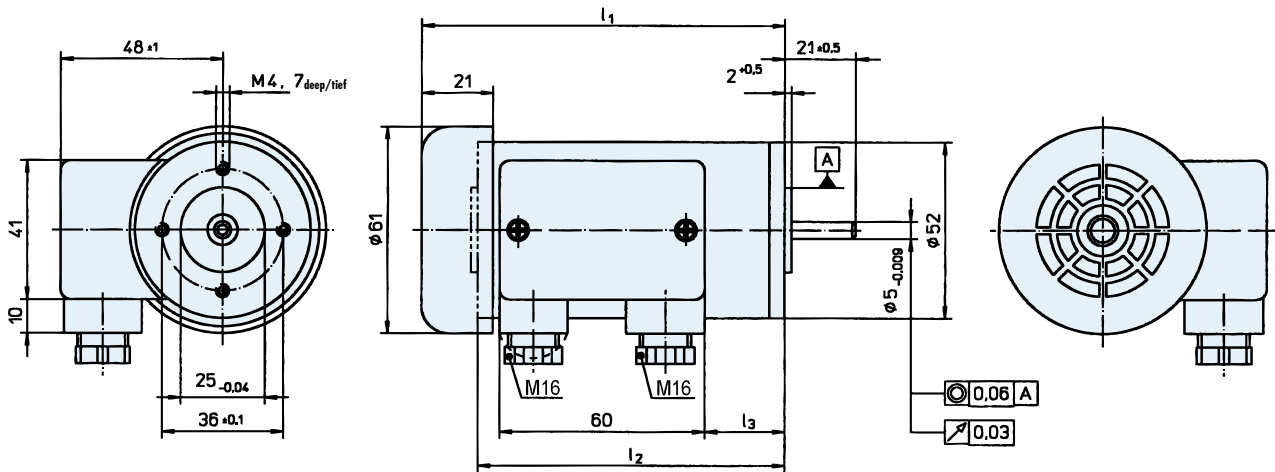

dimension / Maße	52.1 X 60
l1 ± 1	136.6
l2 ± 1	120
l3 ± 1	136.6

Terminal box can be turned 180° by user.

Electrical connection:
terminal strip and M3 earthing screw.
End float of drive shaft ≤ 0.1 against ball bearing spring disc.

Klemmenkasten vom Anwender wahlweise um 180° drehbar.

Elektrischer Anschluss:
Klemmbrett und Erdungsschraube M3.
Axialspiel der Abtriebswelle 0.1 gegen Kugellager-Federscheibe.

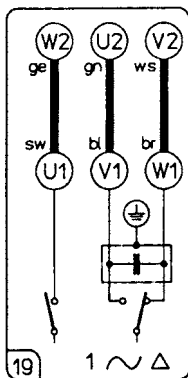

KD 52.1

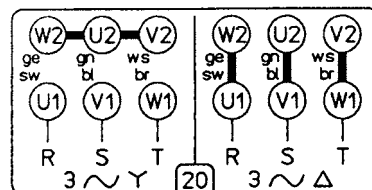

DR 52.1

KD/DR 62.1, 34 - 44 W

Versions of KD/DR 62.1 / Ausführungen KD/DR 62.1	Page / Seite
With gearbox / Als Getriebemotor	from / ab 24
With brake / Als Bremsmotor	22

■ Standard / Standard ■ On request / auf Anfrage

- Rugged design
- Maintenance free during lifetime
- Ball bearings and surface cooling by built-in blower for maximum lifetime
- Three-phase, two-pole design
- Reversible rotational direction
- Available in different lengths
- Can be combined with gearboxes and brakes
- IP 44 protected when flange-mounted
- Insulation material according to VDE 0530, corresponds to insulation class E
- Surface protected by passivated housing
- End shields made of die-cast aluminium

- Robuster Aufbau
- Wartungsfrei während Lebensdauer
- Kugellagerung und Oberflächenkühlung durch eingebauten Lüfter für maximale Lebensdauer
- Dreiphasiger, zweipoliger Aufbau
- Drehrichtung umkehrbar
- Erhältlich in verschiedenen Baulängen
- Kombination mit Getrieben und Bremsen möglich
- Schutzart IP 44 im angeflanschten Zustand
- Isolationsmaterial nach VDE 0530 entsprechend Isolierstoffklasse E
- Oberflächenschutz durch passiviertes Gehäuse
- Lagerschilder aus Aluminiumdruckguss



Data / Technische Daten		KD 62.1x60-2	DR 62.1x60-2
Rated voltage / Nennspannung	V	230 (50/60 Hz) Δ	400/230 (50/60 Hz) Y / Δ
Rated output power P _N / Abgegebene Nennleistung P _N	W	34	44
Rated speed n _N / Nenndrehzahl n _N	rpm	2600	2600
Rated torque M _N / Nenndrehmoment M _N	Ncm	12.6	17.0
Phase-shifting capacitor γ / Betriebs-Kondensator γ			
Capacitance C _B / Kapazität C _B	μF	4	-
Voltage U _C / Spannung U _C	V	260	-
Rated current I _N / Nennstrom I _N (at 400 V at type DR)	A	0.30	0.16
Starting torque M _A / Anzugsmoment M _A	Ncm	8.0	36.0
Pull-out torque M _K / Kippmoment M _K	Ncm	18.0	-
Moment of inertia J / Massenträgheitsmoment J	gcm ²	280	280
Weight m / Gewicht m (B 14 DIN 42950)	kg	1.6	1.6

KD/DR 62.1, 34 - 44 W

Dimensions in mm / Maßzeichnung in mm

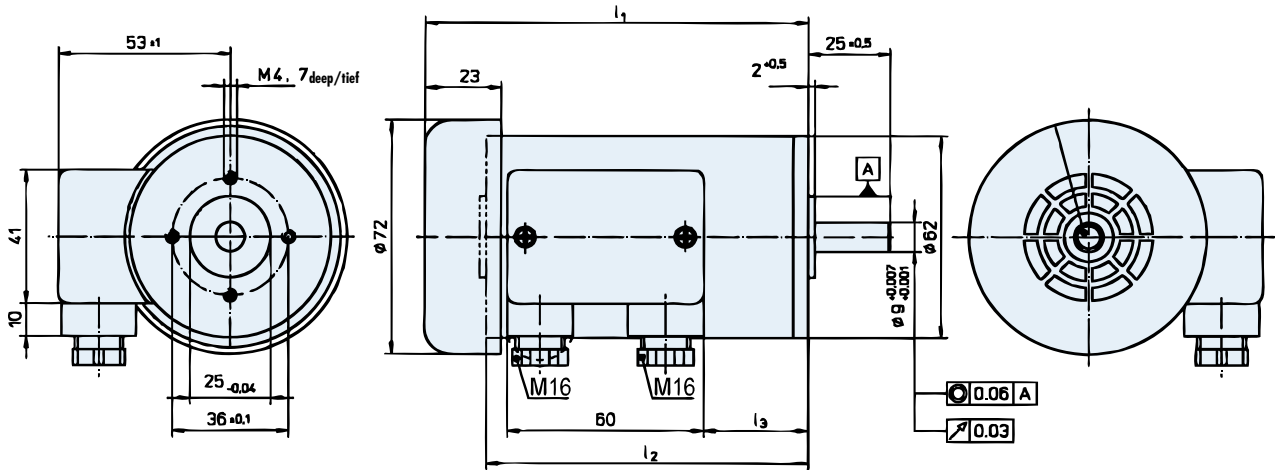

dimension / Maße	62.1 X 60
l1 ± 1	146.5
l2 ± 1	128
l3 ± 1	61.5

Terminal box can be turned 180° by user.

Electrical connection:
terminal strip and M3 earthing screw.
End float of drive shaft ≤ 0.1 against ball bearing spring disc.

Klemmenkasten vom Anwender wahlweise um 180° drehbar.

Elektrischer Anschluss:
Klemmbrett und Erdungsschraube M3.
Axialspiel der Abtriebswelle 0.1 gegen Kugellager-Federscheibe.

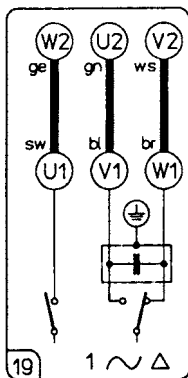

KD 62.1

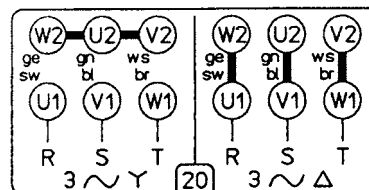

DR 62.1

KD/DR 52.1 / 62.1, 5 -15 W

Versions of KD/DR 52.1 / 62.1 / Ausführungen KD/DR 52.1 / 62.1	Page / Seite
With gearbox / Als Getriebemotor	from / ab 24
With brake / Als Bremsmotor	22

■ Standard / Standard ■ On request / auf Anfrage

- Rugged design
- Maintenance free during lifetime
- Ball bearings and surface cooling by built-in blower for maximum lifetime
- Three-phase, four-pole design
- Reversible rotational direction
- Available in different lengths
- Can be combined with gearboxes and brakes
- IP 44 protected when flange-mounted
- Insulation material according to VDE 0530, corresponds to insulation class E
- Surface protected by passivated housing
- End shields made of die-cast aluminium

- Robuster Aufbau
- Wartungsfrei während Lebensdauer
- Kugellagerung und Oberflächenkühlung durch eingebauten Lüfter für maximale Lebensdauer
- Dreiphasiger, vierpoliger Aufbau
- Drehrichtung umkehrbar
- Erhältlich in verschiedenen Baulängen
- Kombination mit Getrieben und Bremsen möglich
- Schutzart IP 44 im angeflanschten Zustand
- Isolationsmaterial nach VDE 0530 entsprechend Isolierstoffklasse E
- Oberflächenschutz durch passiviertes Gehäuse
- Lagerschilder aus Aluminiumdruckguss

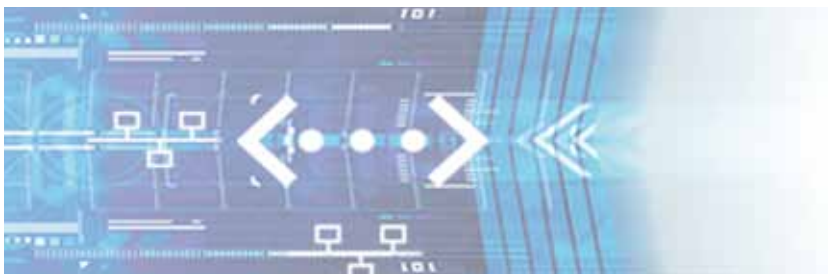

Data / Technische Daten		KD 52.1x60-4	DR 52.1x60-4	KD 62.1x60-4	DR 62.1x60-4
Rated voltage / Nennspannung	V	230 (50/60 Hz) Δ	400/230 (50/60 Hz) Y / Δ	230 (50/60 Hz) Δ	400/230 (50/60 Hz) Y / Δ
Rated output power P_N / Abgegebene Nennleistung P_N	W	5	6	11	15
Rated speed n_N / Nenndrehzahl n_N	rpm	1200	1200	1300	1200
Rated torque M_N / Nenndrehmoment M_N	Ncm	3.7	4.8	8.1	11.9
Phase-shifting capacitor γ / Betriebs-Kondensator γ					
Capacitance C_B / Kapazität C_B	μ F	1.15	-	2	-
Voltage U_c / Spannung U_c	V	240	-	260	-
Rated current I_N / Nennstrom I_N (at 400 V at type DR)	A	0.11	0.06	0.17	0.10
Starting torque M_A / Anzugsmoment M_A	Ncm	3.5	7.5	6.5	21
Pull-out torque M_k / Kippmoment M_k	Ncm	4.2	-	11.0	-
Moment of inertia J / Massenträgheitsmoment J	gcm ²	206	234	280	280
Weight m / Gewicht m (B 14 DIN 42950)	kg	1.2	1.2	1.6	1.6

KD/DR 52.1 / 62.1, 5 -15 W

Dimensions in mm / Maßzeichnung in mm

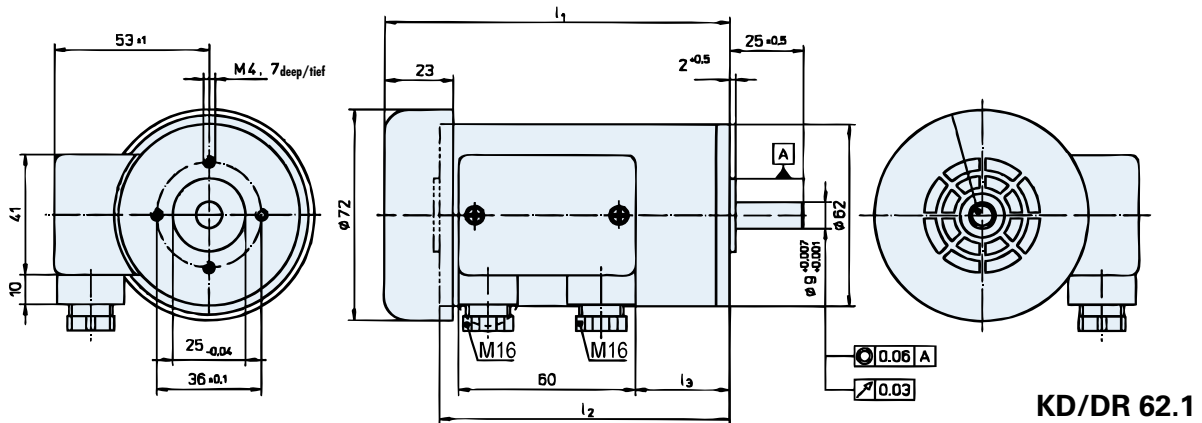
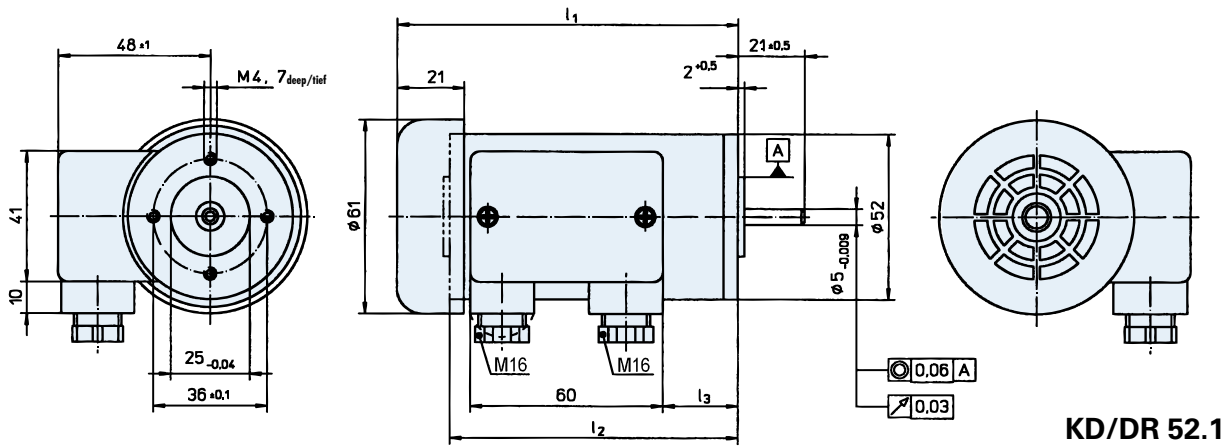

dimension / Maße	52.1 X 60	62.1 X 60
l1 ± 1	136.6	146.5
l2 ± 1	120	128
l3 ± 1	136.6	61.5

Terminal box can be turned 180° by user.

Klemmenkasten vom Anwender wahlweise um 180° drehbar.

Electrical connection:
terminal strip and M3 earthing screw.
End float of drive shaft ≤ 0.1 against ball bearing spring disc.

Elektrischer Anschluss:
Klemmbrett und Erdungsschraube M3.
Axialspiel der Abtriebswelle 0.1 gegen Kugellager-Federscheibe.

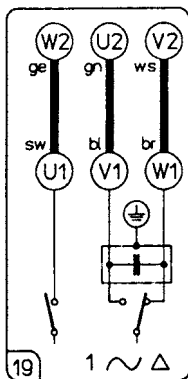

KD 52.1/62.1

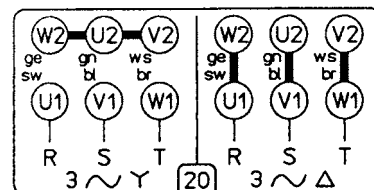

DR 52.1/62.1

KD/DR 52.0, 25 - 30 W

Versions of KD/DR 52.0 / Ausführungen KD/DR 52.0

Page / Seite

With gearbox / Als Getriebemotor

from / ab 24

■ Standard / Standard ■ On request / auf Anfrage

- Rugged design
- Maintenance free during lifetime
- Ball bearings and surface cooling by built-in blower for maximum lifetime
- Three-phase, two-pole design
- Reversible rotational direction
- Available in different lengths
- Can be combined with gearboxes
- IP 54 protected when flange-mounted
- Insulation material according to VDE 0530, corresponds to insulation class F
- Surface protected by aluminium housing
- End shields made of die-cast aluminium

- Robuster Aufbau
- Wartungsfrei während Lebensdauer
- Kugellagerung und Oberflächenkühlung durch eingebauten Lüfter für maximale Lebensdauer
- Dreiphasiger, zweipoliger Aufbau
- Drehrichtung umkehrbar
- Erhältlich in verschiedenen Baulängen
- Kombination mit Getrieben möglich
- Schutzart IP 54 im angeflanschten Zustand
- Isolationsmaterial nach VDE 0530 entsprechend Isolierstoffklasse F
- Oberflächenschutz durch Aluminiumgehäuse
- Lagerschilder aus Aluminiumdruckguss



Data / Technische Daten		KD 52.0x60-2	DR 52.0x60-2
Rated voltage / Nennspannung	V	230 (50/60 Hz) Δ	400/230 (50/60 Hz) Y / Δ
Rated output power P _N / Abgegebene Nennleistung P _N	W	25	30
Rated speed n _N / Nenndrehzahl n _N	rpm	2600	2600
Rated torque M _N / Nenndrehmoment M _N	Ncm	10.4	12.0
Phase-shifting capacitor γ / Betriebs-Kondensator γ			
Capacitance C _B / Kapazität C _B	μF	4	-
Voltage U _C / Spannung U _C	V	260	-
Rated current I _N / Nennstrom I _N (at 400 V at type DR)	A	0.3	0.15
Starting torque M _A / Anzugsmoment M _A	Ncm	6.8	22
Pull-out torque M _K / Kippmoment M _K	Ncm	12.5	-
Moment of inertia J / Massenträgheitsmoment J	gcm ²	230	230
Weight m / Gewicht m (B 14 DIN 42950)	kg	1.20	1.20

KD/DR 52.0, 25 - 30 W

Dimensions in mm / Maßzeichnung in mm

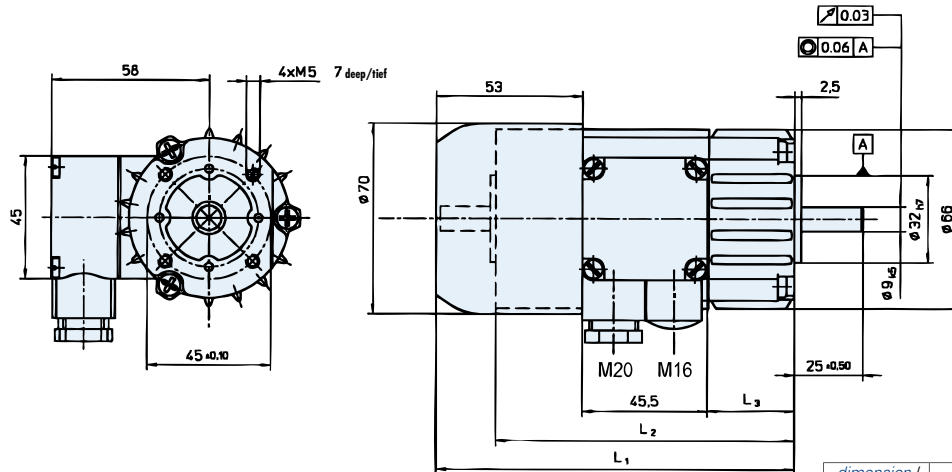

dimension / Maße	52.0 X 60
I1 ± 1	146
I2 ± 1	124.5
I3 ± 1	475

Metal Terminal Box IP 65 / Metallklemmkasten IP65

For the motor series KD/DR 52.0+62.0 we offer a metal terminal box. The electrical connections are according to the circuit diagram below shown.

Für die Baureihe KD/DR 52.0+62.0 steht ein Metallklemmkasten als Anbausatz zur Verfügung. Das 9-polige Klemmbrett wird, wie unten dargestellt, beschaltet.

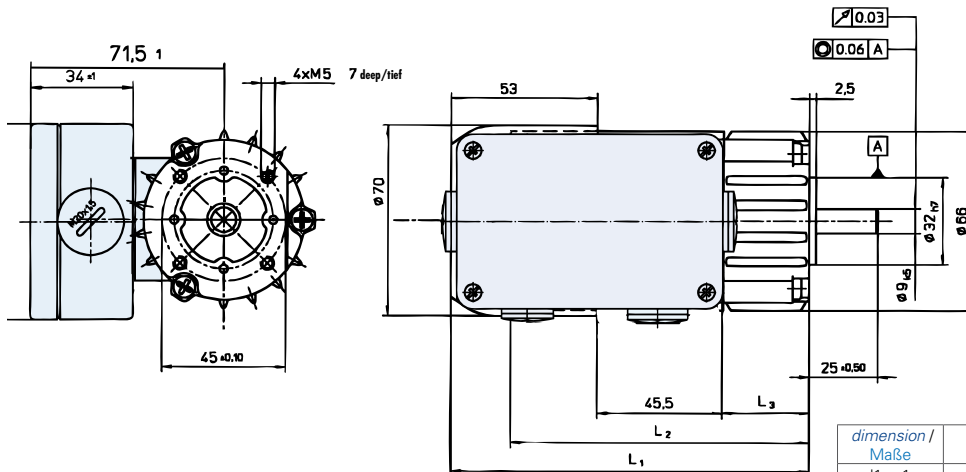

dimension / Maße	52.0 X 60
I1 ± 1	146
I2 ± 1	124.5
I3 ± 1	475

Terminal box can be turned 180° by user.

Klemmenkasten vom Anwender wahlweise um 180° drehbar.

Electrical connection:
terminal strip and M3 earthing screw.
End float of drive shaft ≤0.1 against ball bearing spring disc.

Elektrischer Anschluss:
Klemmbrett und Erdungsschraube M3.
Axialspiel der Abtriebswelle 0.1 gegen Kugellager-Federscheibe.

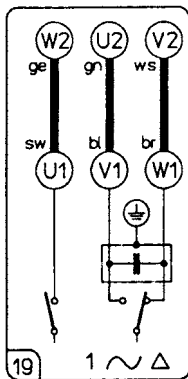

KD 52.0

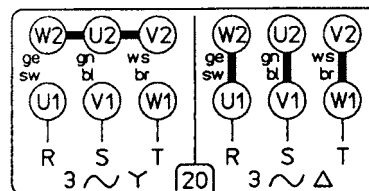

DR 52.0

KD/DR 62.0, 76 - 87 W

Versions of KD/DR 62.0 / Ausführungen KD/DR 62.0	Page / Seite
With gearbox / Als Getriebemotor	from / ab 24
With brake / Als Bremsmotor	22

■ Standard / Standard ■ On request / auf Anfrage

- Rugged design
- Maintenance free during lifetime
- Ball bearings and surface cooling by built-in blower for maximum lifetime
- Three-phase, two-pole design
- Reversible rotational direction
- Available in different lengths
- Can be combined with gearboxes and brakes
- IP 54 protected when flange-mounted
- Insulation material according to VDE 0530, corresponds to insulation class F
- Surface protected by aluminium housing
- End shields made of die-cast aluminium

- Robuster Aufbau
- Wartungsfrei während Lebensdauer
- Kugellagerung und Oberflächenkühlung durch eingebauten Lüfter für maximale Lebensdauer
- Dreiphasiger, zweipoliger Aufbau
- Drehrichtung umkehrbar
- Erhältlich in verschiedenen Baulängen
- Kombination mit Getrieben und Bremsen möglich
- Schutzart IP 54 im angeflanschten Zustand
- Isolationsmaterial nach VDE 0530 entsprechend Isolierstoffklasse F
- Oberflächenschutz durch Aluminiumgehäuse
- Lagerschilder aus Aluminiumdruckguss

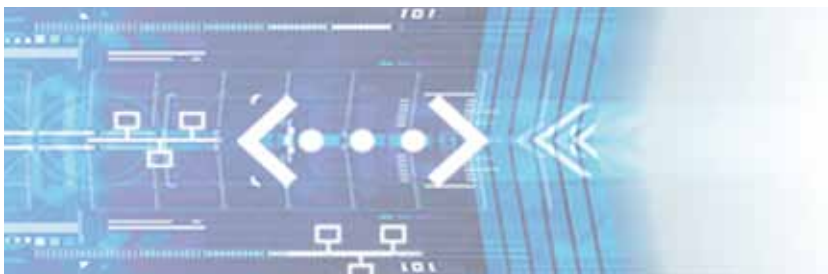

Data / Technische Daten		KD 62.0x80-2	DR 62.0x80-2
Rated voltage / Nennspannung	V	230 (50/60 Hz) Δ	400/230 (50/60 Hz) Y / Δ
Rated output power P _N / Abgegebene Nennleistung P _N	W	76	87
Rated speed n _N / Nenndrehzahl n _N	rpm	2600	2600
Rated torque M _N / Nenndrehmoment M _N	Ncm	28.0	31.5
Phase-shifting capacitor γ ₁ / Betriebs-Kondensator γ ₁			
Capacitance C _B / Kapazität C _B	μF	8	-
Voltage U _c / Spannung U _c	V	250	-
Rated current I _N / Nennstrom I _N (at 400 V at type DR)	A	0.66	0.31
Starting torque M _A / Anzugsmoment M _A	Ncm	16	72
Pull-out torque M _k / Kippmoment M _k	Ncm	33.5	-
Moment of inertia J / Massenträgheitsmoment J	gcm ²	370	370
Weight m / Gewicht m (B 14 DIN 42950)	kg	2.00	2.00

KD/DR 62.0, 76 - 87 W

Dimensions in mm / Maßzeichnung in mm

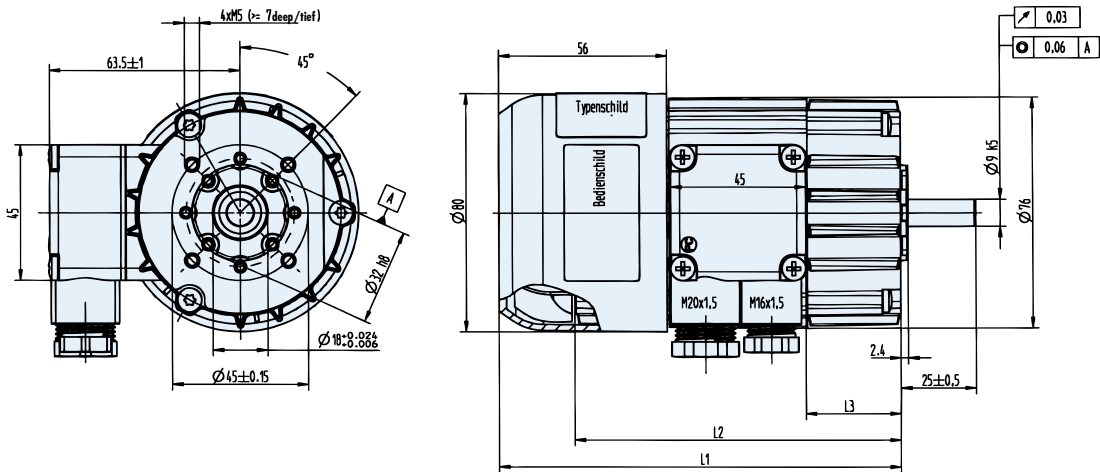

dimension / Maße	62.0 X 80
L1 ± 1	169
L2 ± 1	144.5
L3 ± 1	67.5

Metal Terminal Box IP 65 / Metallklemmkasten IP65

For the motor series KD/DR 52.0+62.0 we offer a metal terminal box. The electrical connections are according to the circuit diagram below shown.

Für die Baureihe KD/DR 52.0+62.0 steht ein Metallklemmkasten als Anbausatz zur Verfügung. Das 9-polige Klemmbrett wird, wie unten dargestellt, beschaltet.

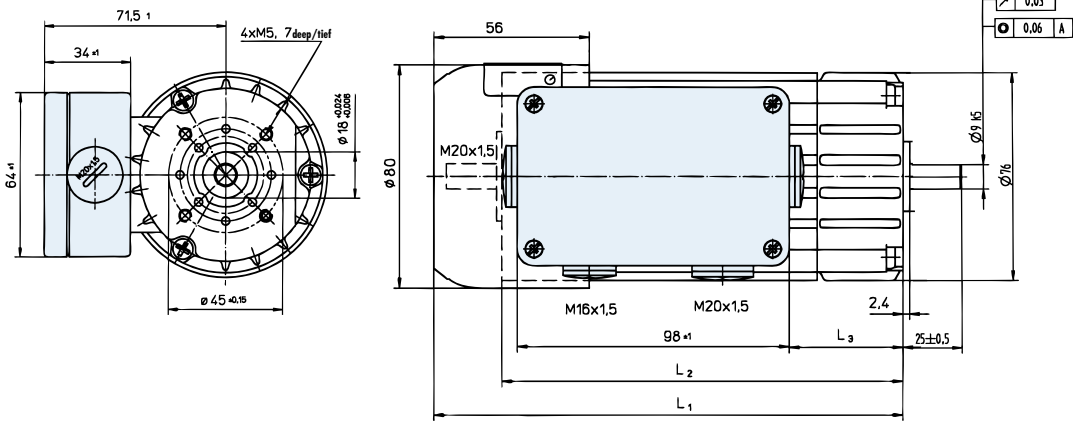

dimension / Maße	62.0 X 80
L1 ± 1	169
L2 ± 1	144.5
L3 ± 1	67.5

Terminal box can be turned 180° by user.

Electrical connection:
terminal strip and M3 earthing screw.
End float of drive shaft ≤0.1 against ball bearing spring disc.

Klemmkasten vom Anwender wahlweise um 180° drehbar.

Elektrischer Anschluss:
Klemmbrett und Erdungsschraube M3.
Axialspiel der Abtriebswelle 0.1 gegen Kugellager-Federscheibe.

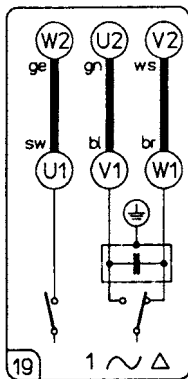

KD 52.0

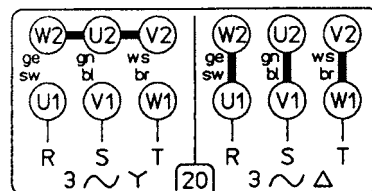

DR 52.0

KD/DR 62.0, 25 - 31 W

Versions of KD/DR 62.0 / Ausführungen KD/DR 62.0	Page / Seite
With gearbox / Als Getriebemotor	from / ab 24
With brake / Als Bremsmotor	22

■ Standard / Standard ■ On request / auf Anfrage

- Rugged design
- Maintenance free during lifetime
- Ball bearings and surface cooling by built-in blower for maximum lifetime
- Three-phase, four-pole design
- Reversible rotational direction
- Available in different lengths
- Can be combined with gearboxes and brakes
- IP 54 protected when flange-mounted
- Insulation material according to VDE 0530, corresponds to insulation class F
- Surface protected by aluminium housing
- End shields made of die-cast aluminium

- Robuster Aufbau
- Wartungsfrei während Lebensdauer
- Kugellagerung und Oberflächenkühlung durch eingebauten Lüfter für maximale Lebensdauer
- Dreiphasiger, vierpoliger Aufbau
- Drehrichtung umkehrbar
- Erhältlich in verschiedenen Baulängen
- Kombination mit Getrieben und Bremsen möglich
- Schutzart IP 54 im angeflanschten Zustand
- Isolationsmaterial nach VDE 0530 entsprechend Isolierstoffklasse F
- Oberflächenschutz durch Aluminiumgehäuse
- Lagerschilder aus Aluminiumdruckguss



Data / Technische Daten		KD 62.0x80-4	DR 62.0x80-4
Rated voltage / Nennspannung	V	230 (50/60 Hz) Δ	400/230 (50/60 Hz) Y / Δ
Rated output power P _N / Abgegebene Nennleistung P _N	W	25	31
Rated speed n _N / Nenndrehzahl n _N	rpm	1200	1100
Rated torque M _N / Nenndrehmoment M _N	Ncm	20.2	27.8
Phase-shifting capacitor γ ₁ / Betriebs-Kondensator γ ₁			
Capacitance C _B / Kapazität C _B	μF	5	-
Voltage U _c / Spannung U _c	V	260	-
Rated current I _N / Nennstrom I _N (at 400 V at type DR)	A	0.37	0.19
Starting torque M _A / Anzugsmoment M _A	Ncm	16	42
Pull-out torque M _K / Kippmoment M _K	Ncm	23.5	-
Moment of inertia J / Massenträgheitsmoment J	gcm ²	370	370
Weight m / Gewicht m (B 14 DIN 42950)	kg	2.00	2.00

KD/DR 62.0, 25 - 31 W

Dimensions in mm / Maßzeichnung in mm

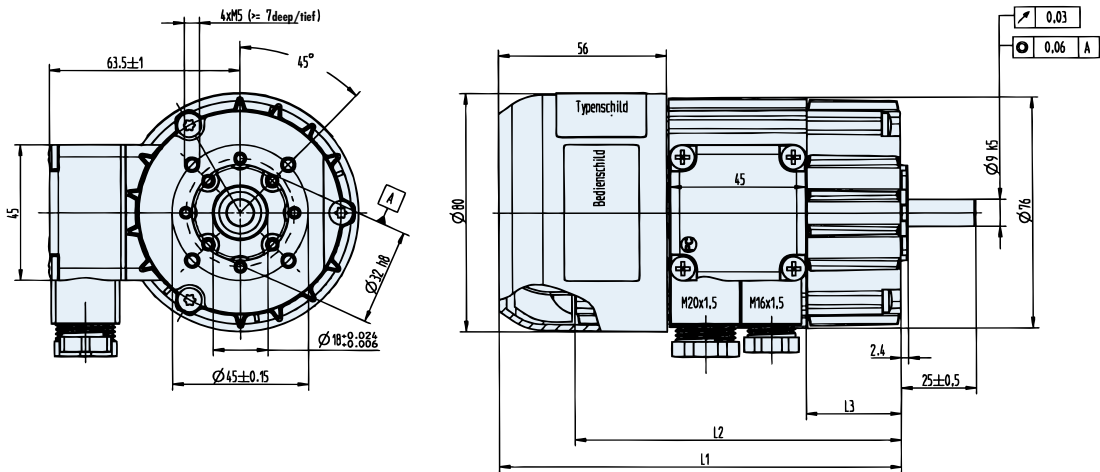

dimension / Maße	62.0x80
L1 ± 1	169
L2 ± 1	144.5
L3 ± 1	67.5

Metal Terminal Box IP 65 / Metallklemmkasten IP65

For the motor series KD/DR 52.0+62.0 we offer a metal terminal box. The electrical connections are according to the circuit diagram below shown.

Für die Baureihe KD/DR 52.0+62.0 steht ein Metallklemmkasten als Anbausatz zur Verfügung. Das 9-polige Klemmbrett wird, wie unten dargestellt, beschaltet.

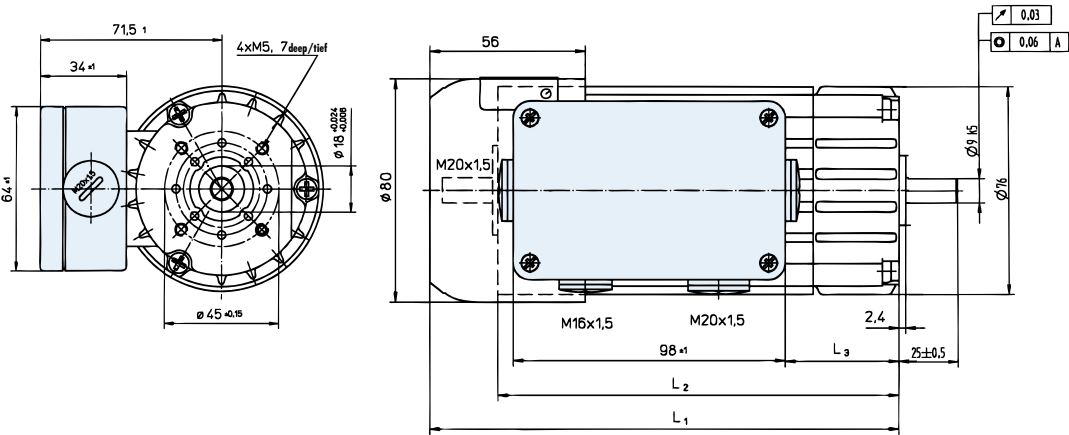

dimension / Maße	62.0x80
L1 ± 1	169
L2 ± 1	144.5
L3 ± 1	67.5

Terminal box can be turned 180° by user.

Electrical connection:
terminal strip and M3 earthing screw.
End float of drive shaft ≤ 0.1 against ball bearing spring disc.

Klemmkasten vom Anwender wahlweise um 180° drehbar.

Elektrischer Anschluss:
Klemmbrett und Erdungsschraube M3.
Axialspiel der Abtriebswelle 0.1 gegen Kugellager-Federscheibe.

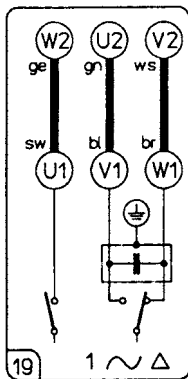

KD 52.0

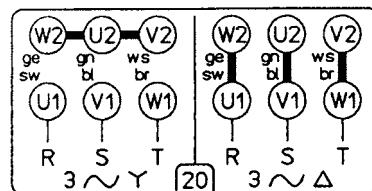

DR 52.0

Brake Motors

Bremsmotoren

Series / Baureihe **KD/DR/ASTO**

A. C./Three-phase motors with Brake / Wechselstrom-/Drehstrommotoren mit Bremse

Design and application

- All alternating-current motors can be supplied with armature-stop brake.
- A plastic coil former is push-fitted over an E-core of dynamo sheet.
- When no current is flowing in the coil, the motor is braked by two compression springs pressing the brake disc and the brake plate together.
- When current flows in the coil the E-core counteracts the spring force, pulling the brake plate towards it, and the brake is released.

Aufbau und Verwendung

- Alle Motoren können mit Ankerstoppbremsen geliefert werden.
- Über einen E-Kern aus Dynamoblech ist ein Kunststoffkörper als Spulenträger geschoben.
- Die Bremsung erfolgt im unbestromten Zustand durch Gegeneinanderpressen von Brems Scheibe und Bremsplatte durch zwei Druckfedern.
- Das Anziehen der Bremsplatte durch den E-Kern im bestromten Zustand wirkt der Federkraft entgegen – die Bremse lüftet.



Data / Technische Daten		ASTO-E40	ASTO-E60
Operating voltage UB/ Betriebsspannung UB	V / Hz	230 / 50	230 / 50
Brake torque / Bremsmoment*	Ncm	14	42
Current consumption I/ Stromaufnahme I	mA	70	105
Power consumption P / Aufnahmeleistung P	W	9	14.5
Resistance R / Widerstand R	Ω	1023	297
Weight / Gewicht	kg	0.20	0.55
Protection / Schutzart	IP	20	54
Insulation class / Isolierstoffklasse		B	B

* This does not take the moment of inertia of the load into account. / * Das Bremsmoment bezieht sich auf den eingelaufenen Zustand. Im Anlieferzustand sind geringere Werte möglich.

Brake Motors Bremsmotoren

Series / Baureihe **KD/DR/ASTO**

**A. C./Three-phase motors with Brake /
Wechselstrom-/Drehstrommotoren mit Bremse**

Motor KD/DR 52.1 ASTO E40

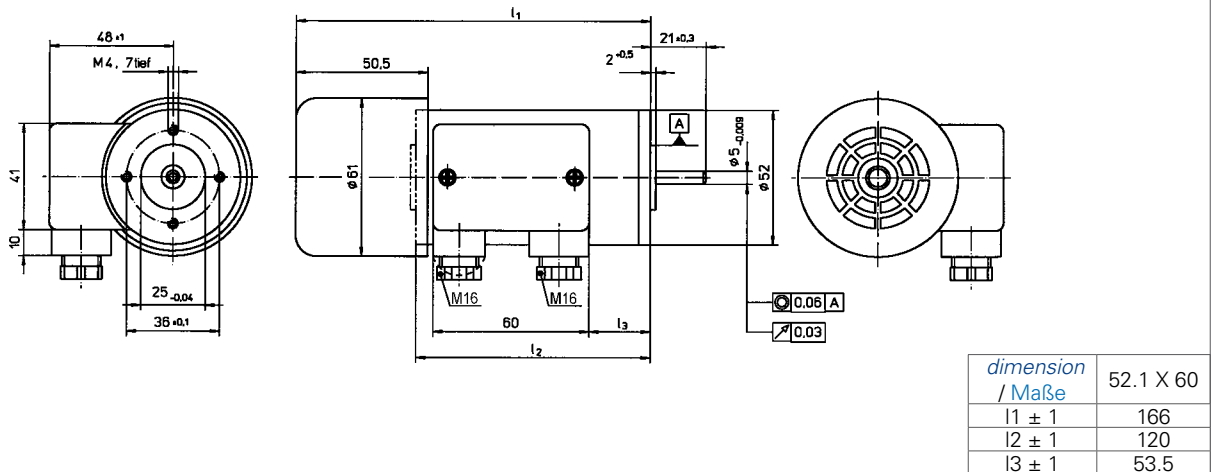

Motor KD/DR 62.1 ASTO E40

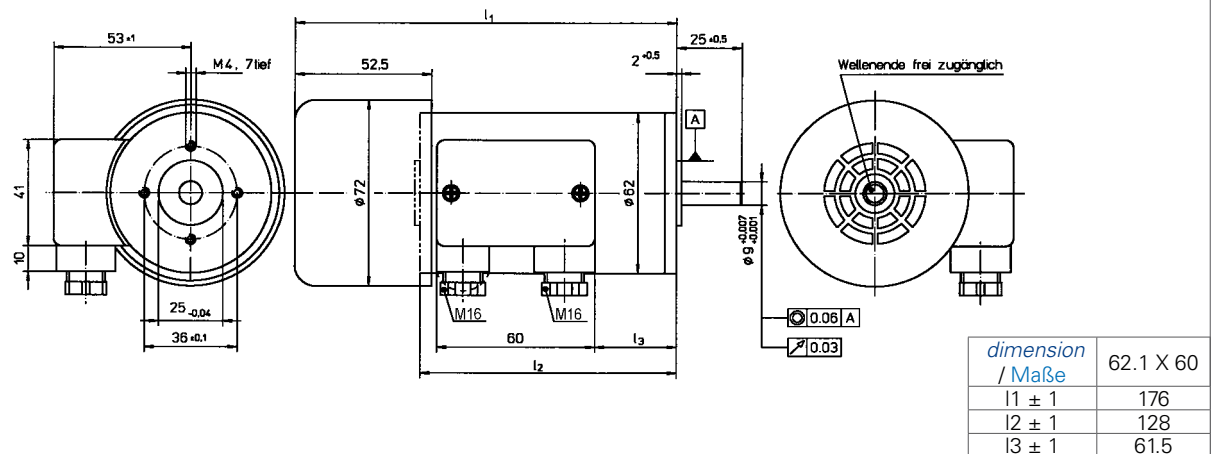

Motor KD/DR 62.0 ASTO E60

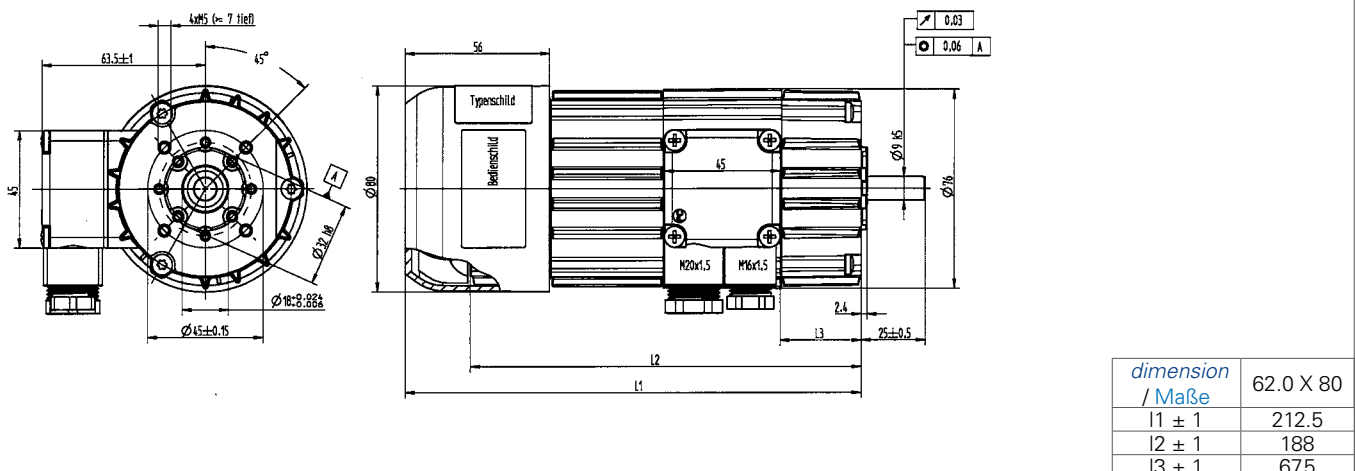

PLG 52

- Compact, industry compatible planetary gearbox
- High efficiency
- Ring gear, planetary carriers and sun wheels made of steel
- Welded output shaft on request, plain bearings for planetary gears and nitrided ring gear available for high level requirements
- Output shaft with dual ball bearings
- All stages have straight toothing

- Kompaktes, industrietaugliches Planetengetriebe
- Hoher Wirkungsgrad
- Hohlräder, Planetenträger und Sonnenritzel aus Stahl
- Optional geschweißte Ausgangswelle, Laubuchsen für Planetenräder und nitriertes Hohlräder für gehobene Ansprüche
- Ausgangswelle doppelt kugellagert
- Alle Getriebestufen geradverzahnt ausgeführt

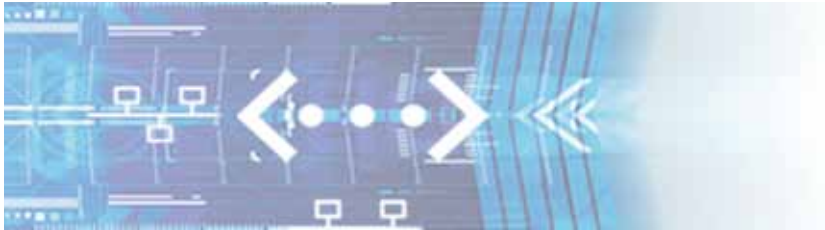

Lengths L motor gearbox combination / Länge L Antrieb (mm ± 2)

	PLG 52		
Stages / Stufenzahl	1	2	3
KD 52.0x60/ DR 52.0x60	196	211.5	226.5
KD 52.1x60/ DR 52.1x60	186.5	202	217
KD 62.0x80/ DR 62.0x80	219	234.5	249.5
KD 62.1x60/ DR 62.1x60	196.5	212	227

PLG 52.0 / PLG 52 H

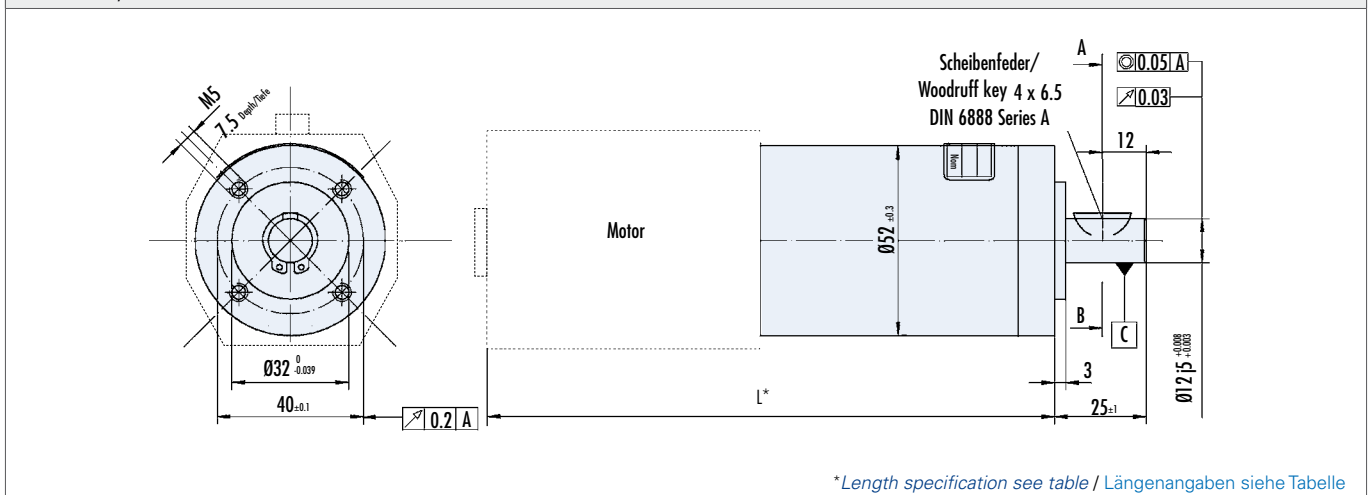

Data / Technische Daten

PLG 52 - Ring gear Steel / Hohlräder Stahl

Reduction ratio / Untersetzungsverhältnis	4.5	6.25	8	15	20.25	28.12	36	50	64	91.12	126.5	162	225	288	400	512		
Efficiency / Wirkungsgrad	0.9			0.81						0.73								
Number of stages / Stufenzahl	1			2						3								
Continuous torque / Dauerdrehmoment	Ncm	120			800						2400							
Weight of gearbox / Getriebege wicht	kg	0.56			0.72						0.88							
Axial load/radial load / Axiallast/Radiallast	N	500/350			500/350						500/350							

■ Standard / Standard ■ On request / auf Anfrage

PLG 75

- Industry compatible high performance planetary gearbox
- Quiet operation due to helical gears in 1st stage, 2nd and 3rd stage have straight toothing
- High efficiency
- Planetary carriers and sun wheels made of steel, ring gear made of nitrided steel, ring gear of first stage is made of zinc diecast
- Output shaft with dual ball bearings

- Industrietaugliches, drehmomentstarkes Planetengetriebe
- Für hohe Laufruhe ist erste Getriebestufe schrägverzahnt ausgeführt, 2. und 3. Getriebestufe geradeverzahnt
- Hoher Wirkungsgrad
- Planetenträger und Sonnenritzel aus Stahl, Hohlräder aus nitriertem Stahl, Hohlräder der ersten Stufe aus Zinkdruckguss
- Ausgangswelle doppelt kugellagert

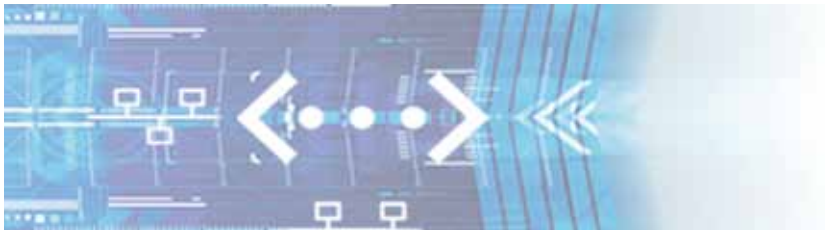

Lengths L motor gearbox combination / Länge L Antrieb (mm ± 2)

	PLG 75		
Stages / Stufenzahl	1	2	3
KD 62.0x80/ DR 62.0x80	249	275	302

PLG 75

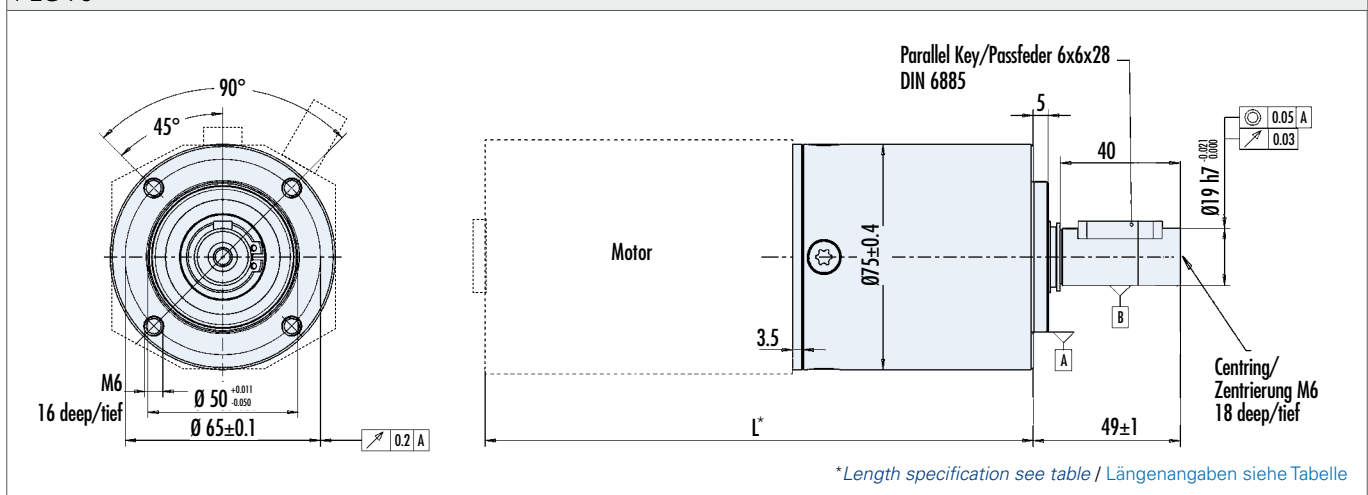

Data / Technische Daten

PLG 75 - Ring gear steel / Hohlräder Stahl

Reduction ratio / Untersetzungsverhältnis		10	42	50	60.9	70	101.5	115.5	210	250
Efficiency / Wirkungsgrad		0.9	0.81					0.73		
Number of stages / Stufenzahl		1	2					3		
Continuous torque / Dauerdrehmoment	Ncm	up to / bis 2500	up to / bis 12000					up to / bis 16000		
Weight of gearbox / Getriebege wicht	kg	1.5	2.6					3.7		
Axial load / radial load / Axiallast / Radiallast	N	1000/1000	1000/1000					1000/1000		

■ Standard / Standard ■ On request / auf Anfrage

SG 62

- Housing made of high-tensile die-cast
- Worm wheel made of brass
- Standard output shaft with dual ball bearings, shaft output to the left
- Shaft output to the right or double shaft output on demand

- Gehäuse aus hochfestem Druckguss
- Schneckenrad aus Messing
- Getriebe Ausgangswelle ist serienmäßig doppelt kugellagert und einseitig links ausgeführt
- Optional Wellenausgang rechts oder mit beidseitigem Wellenausgang

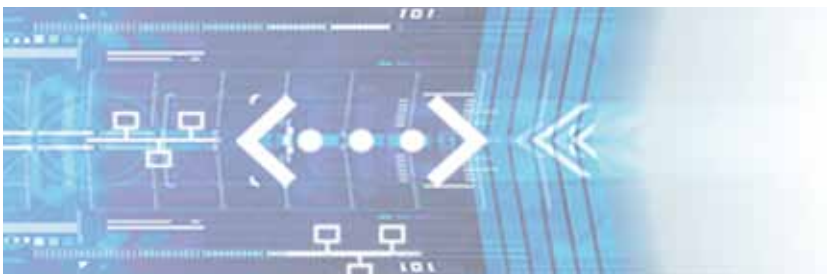

Data / Technische Daten							
SG 62							
Reduction ratio/ Untersetzungsverhältnis		8	15	23	35	46	72
Efficiency/ Wirkungsgrad		0.6	0.55	0.5	0.45	0.4	0.3
Continuous torque/ Dauerdrehmoment	Ncm	150					
Weight of gearbox/ Getriebege wicht	kg	0.3					
Axial load/radial load/ Axiallast/Radiallast	N	150/200 (Ball bearings, Kugellager)					

■ Standard / Standard ■ On request / auf Anfrage

WL1 Standard version,
shaft on left



WL1 Standardausführung
Welle links

WL2 Special version,
shaft on right



WL2 Sonderausführung
Welle rechts

WL3 Special version,
shafts on both sides

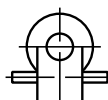

WL3 Sonderausführung
Welle beidseitig

SG 62

Lengths L motor gearbox combination / Länge L Antrieb (mm ± 2)

	SG 62
Stages / Stufenzahl	1
KD 52.1x60/ DR 52.1x60	1875

SG 62

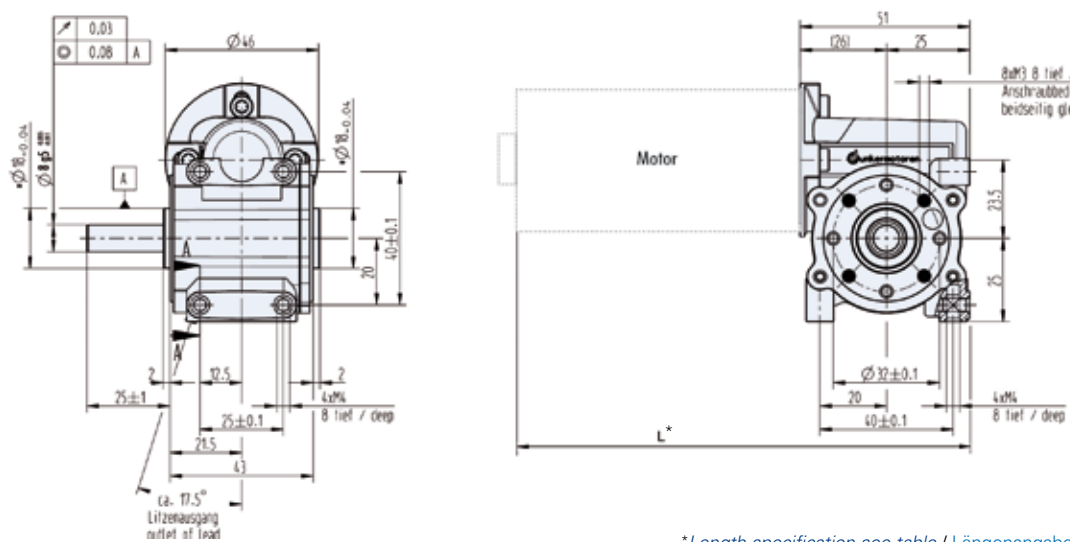

*Length specification see table / Längenangaben siehe Tabelle

SG 80

- Housing made of high-tensile die-cast
- Worm wheel made of brass
- Standard output shaft with dual ball bearings, shaft output to the left
- Shaft output to the right or double shaft output on demand
- Version with no metallic worm gear (SG80K) available
- Hollow shaft version (SG80H) available on demand
- Combinations of SG80 and planetary gearbox PLG52 available on demand

- Gehäuse aus hochfestem Druckguss
- Schneckenrad aus Messing
- Getriebe Ausgangswelle ist serienmäßig kugellagert und einseitig links ausgeführt
- Optional Wellenausgang rechts oder mit beidseitigem Wellenausgang
- Variante mit Schneckenrad aus Kunststoff verfügbar (Ausführung SG80K)
- Optional als Hohlwellenversion (Ausführung SG80H) verfügbar
- Kombinationen aus SG80 und Planetengetriebe PLG52 auf Anfrage erhältlich

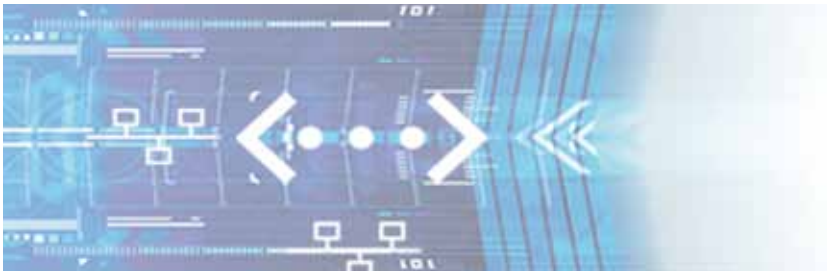

Data / Technische Daten

SG 80 / SG 80 K / SG 80 H

Reduction ratio/ Untersetzungsverhältnis	SG 80 SG 80 H	5	10	15	24	38	50	75
Reduction ratio/ Untersetzungsverhältnis	SG 80 K		10	15				
Efficiency/ Wirkungsgrad		0.7	0.65	0.55	0.5	0.4	0.35	0.25
Continuous torque/ Dauerdrehmoment	Ncm	1000 / 400 (no metallic gears, Kunststoff-Schneckenräder)						
Weight of gearbox/ Getriebege wicht	kg	0.4						
Axial load/radial load/ Axiallast/Radiallast	N	300/350						

* 1000 Ncm only possible if fixed on 50 mm bolt-hole circle / * 1000 Ncm nur möglich, wenn an Teilkreis 50 mm angeschraubt

■ Standard / Standard ■ On request / auf Anfrage

WL1 Standard version,
shaft on left

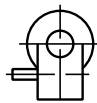

WL1 Standardausführung
Welle links

WL2 Special version,
shaft on right



WL2 Sonderausführung
Welle rechts

WL3 Special version,
shafts on both sides

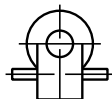

WL3 Sonderausführung
Welle beidseitig

SG 80

Lengths L motor gearbox combination / Länge L Antrieb (mm ± 2)

	SG 80
Stages / Stufenzahl	1
KD 52.0x60/ DR 52.0x60	201
KD 62.0x80/ DR 62.0x80	240
KD 62.1x60/ DR 62.1x60	217.5

SG 80 / SG 80 K

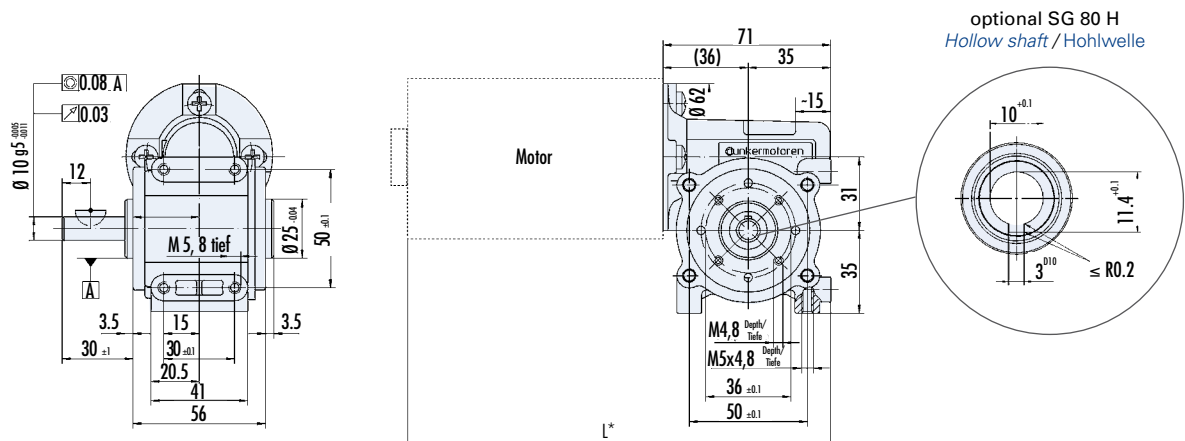

*Length specification see table / Längenangaben siehe Tabelle

SG 120

- Housing made of high-tensile die-cast
- Standard output shaft with dual ball bearings, shaft output to the left
- Shaft output to the right or double shaft output on demand
- Worm wheel made of brass for high torque transmission
- Version with no metallic worm gear (SG120K) available
- Hollow shaft version (SG1200H) available on demand

- Gehäuse aus hochfestem Druckguss
- Getriebe Ausgangswelle ist serienmäßig kugelgelagert und einseitig links ausgeführt
- Optional Wellenausgang rechts oder mit beidseitigem Wellenausgang
- Schneckenrad aus Messing für hohe Drehmomente
- Variante mit Schneckenrad aus Kunststoff verfügbar (Ausführung SG120K)
- Optional als Hohlwellenversion (Ausführung SG120H) verfügbar



Data / Technische Daten

SG 120 / SG 120 K

Reduction ratio/ Untersetzungsverhältnis	SG 120	8	10	15	20	30	40	50	60	70	80
Reduction ratio/ Untersetzungsverhältnis	SG 120K		10	15							
Efficiency/ Wirkungsgrad		0.7	0.7	0.65	0.55	0.5	0.4	0.35	0.3	0.28	0.25
Continuous torque/ Dauerdrehmoment	Ncm	3000 / 1500 (plastic worm gears, Kunststoff-Schneckenräder)									
Weight of gearbox/ Getriebegegewicht	kg	2.0									
Axial load/radial load/ Axiallast/Radiallast	N	300/500									

Standard / Standard On request / auf Anfrage

WL1 Standard version,
shaft on left

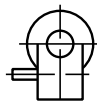

WL1 Standardausführung
Welle links

WL2 Special version,
shaft on right

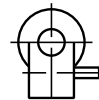

WL2 Sonderausführung
Welle rechts

WL3 Special version,
shafts on both sides

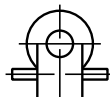

WL3 Sonderausführung
Welle beidseitig

SG 120

Lengths L motor gearbox combination / Länge L Antrieb (mm ± 2)

	SG 120
Stages / Stufenzahl	1
KD 62.0x80/ DR 62.0x80	279

SGF 120 B14

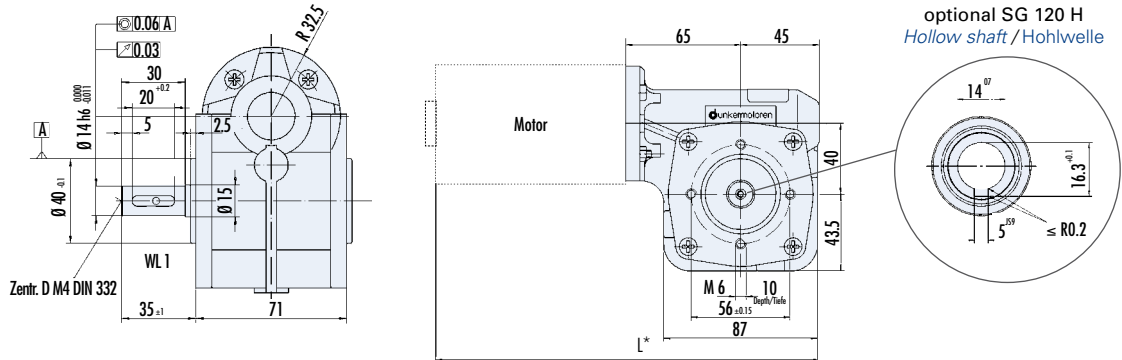

SGF 120 B5

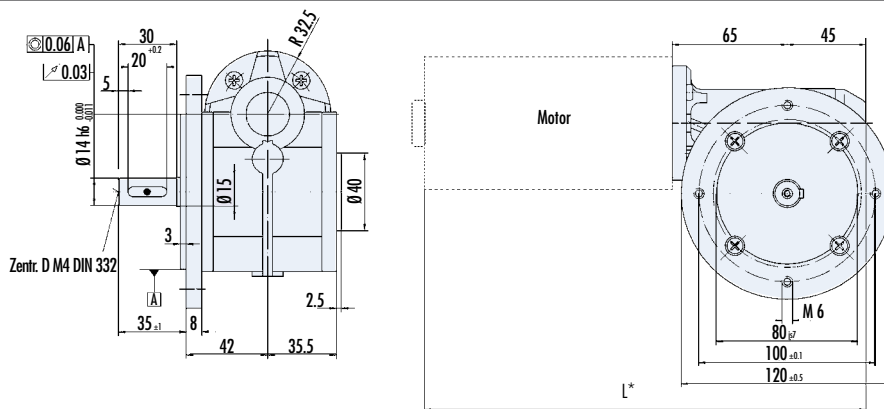

SG 120

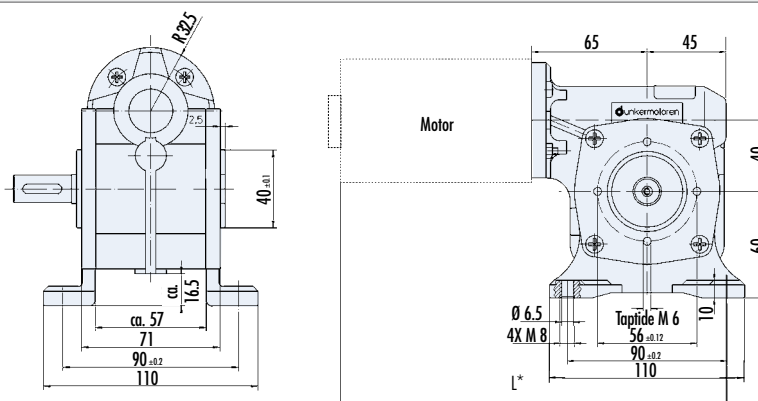

*Length specification see table / Längenangaben siehe Tabelle

Germany

Niedersachsen, Hessen Nord, Westfalen Ost

Ingenieurbüro Heinrich Jürgens
Roggenhof 5 · 31787 Hameln
Tel. (05158) 980-98 · Fax 99
ingenieurbuero.juergens@real-net.de

Hamburg/Bremen, Schleswig-Holstein,
Niedersachsen Nord, Mecklenburg Vorpommern
Technisches Büro Kühling/Merten
Redder 1 B · 22393 Hamburg
Tel. (040) 5234098 · Fax (040) 5282476
www.kuehling-merten.de · km@kuehling-merten.de

Ruhrgebiet

Lothar Amborn
Fasanenstraße 21b · 45134 Essen-Stadtwald
Tel. (0201) 4435-00 · Fax 01
lothar.amborn@t-online.de

Rheinland

ATS Antriebstechnik Schlotte
Reisertstraße 10 · 53773 Hennef
Tel. (02242) 90415-90 · Fax -99
o.schlote@antriebstechnik-nrw.de

Hessen

Antriebstechnik Eberhardt GmbH
Landgrabenstraße 21 · 61118 Bad Vilbel
Tel. (06101) 98168-0 · Fax -10
www.antriebstechniken.de/eberhardt
info@ategmbh.de

Bayern Nord

**Christleven Elektrotechnik GmbH
Office Bayreuth**
Preuschwitzer Str. 36 · 95445 Bayreuth
Tel. (0921) 15 11 788-0 · Fax (0921) 15 11 788-88
www.christleven.de · info@christleven.de

Berlin, Brandenburg, Sachsen,
Sachsen-Anhalt, Thüringen

**Christleven Elektrotechnik GmbH
Office Chemnitz**
Herrmannstr. 28a · 04741 Roßwein
Tel. (03432) 27 99 239 · Fax (0921) 15 11 788-88
www.christleven.de · info@christleven.de

Bayern Süd

**Christleven Elektrotechnik GmbH
Office München**
Faustnerweg 10 · 81479 München
Tel. (089) 72 77 97 97 · Fax (0921) 15 11 788-88
www.christleven.de · info@christleven.de

Württemberg

Technisches Büro Späth
Dornierstraße 4 · 71069 Sindelfingen-Darmsheim
Tel. (07031) 794 34-60 · Fax -70
www.spaeth-technik.de · tb.spaeth@t-online.de

Nordbaden, Rheinland-Pfalz, Saarland

Dunkermotoren GmbH
Andreas Rau
Postfach 11 11 13 · 76061 Karlsruhe
Tel. (0721) 830 1021 · Fax (0721) 830 1035
andreas.rau@ametech.com

Südbaden

Dunkermotoren GmbH
Allmendstraße 11 · 79848 Bonndorf
Tel (07703) 930-0 · Fax (07703) 930-210
info@dunkermotoren.com

Europe and Overseas

Australia

M Rutty & Co Pty Ltd
Kurt Weber, Engineering Account Manager
4 Beaumont road · Mount Kuring-Gai 2080
Tel. +61 (02) 94572245 · Cell phone: +61 (04) 38886772
sales@mrutty.com.au · kweber@mrutty.com.au

Austria

Dunkermotoren
Armin Keller - Sales Representative Austria
Tel. +43 7250 80 230 · Fax +43 7250 671
armin.keller@ametech.com

Belgium / Luxembourg

Elmeq B.V.B.A.
Industrial Zone Beveren-Noord
Onledegoedstraat 79 · 8800 Roeselare
Tel. +32 51 25 98-11 · Fax -18
www.elmeq.be · info@elmeq.be

China

East China - Dunkermotoren (Taicang) Co.,Ltd
No. 9 Factory Premises · 111 North · Dongting Road
Taicang Economy Development Area
Taicang 215400, Jiangsu Province
Tel: +86 512-8889 8889-101 · Fax: +86 512-8889 8890
sales.cn@dunkermotoren.com

South China - Dunkermotoren (Taicang) Co.,Ltd.

Guangzhou Representative Office
Unit 1410-1412, 14/F, Yi'an Plaza, No.33 Jianshe Liu
Road, Yuexiu District · Guangzhou City, Guangdong
Province, 510060 P.R.China
Tel: +86 20 83634768-108 · Fax: +86 20 83633701
sales.cn@dunkermotoren.com

North China - Dunkermotoren (Taicang) Co.,Ltd.

Beijing Representative Office · No.916 Room,
Thirsty Building, 2 South 3rd Ring Road,
Chaoyang District, Beijing City, P.R. China 100022
Tel: +86 10 6568 5852 · Fax: +86 10 6568 5853
sales.cn@dunkermotoren.com

West China - Dunkermotoren (Taicang) Co.,Ltd.

Chongqing Representative Office · Room 25-2,
D Building, Wanda Piazza Commercial Apartment, No.8
JiangNan Road NanAn District Chongqing
Tel: +86 23-6280 0974 · Fax: +86 23-6280 0974
sales.cn@dunkermotoren.com

Czech Republik

Schmachtl CZ s.r.o.
Vestec 185 · 25242 Jesenice
Tel. +42 02 44 00 15 00 · Fax +42 02 44 91 07 00
www.schmachtl.cz · office@schmachtl.cz

Denmark

DJ Stork Drives ApS
Ulrik Eriksen; Area Sales Manager Denmark
Kirkebjerg Parkvej 12 · 2605 Brøndby
Tel. +45 8988 2416 · Cell phone: +45 5353 5051
www.storkdrives.dk · ulrik.eriksen@storkdrives.dk

Finland

Wexon OY
Juhaniantie 4 · 01740 Vantaa
Tel. +358 9 290 440 · Fax +358 9 290 44100
www.wexon.fi · wexon@wexon.com

France

Dunkermotoren France S.A.S.
Bâtiment le Cobalt
470 Route du Tilleul · 69270 Cailloux sur Fontaines
Tel. +33 472 29 22 90 · Fax +33 474 70 73 48
sales.fr@dunkermotoren.com

Great Britain

Dunkermotoren UK Ltd.
Kingfisher House · Suite 2 · Rowhams Lane
North Baddesley · Southampton · Hants · SO52 9LP
Tel. +44 23807 33509 · Fax +44 23807 34237
sales.uk@dunkermotoren.com
peter.lawton@ametech.com

India

Ametek Instruments India Private Limited
1st Floor, Left Wing · Prestige Featherlite Tech Park
Plot # 148 · EPIP II Phase · Whitefield
Bengaluru - 560 066. Karnataka, India
Tel. +91 80 6782 3200 · Fax +91 80 6782 3232
rajkumar.n@ametech.com

Israel

Medital Comotech Ltd.
Leshem St. 7 · Petach Tika
Tel. +972 73 2000210 · Fax +972 03 9231666
www.medital.co.il · medital@medital.co.il

Italy

Dunkermotoren Italia s.r.l.
Corso Sempione, 221 · I-20025 Legnano MI
Tel. +39 0331-596165 · Fax +39 0331-455086
sales.it@dunkermotoren.com

Korea

Dunkermotoren Korea Ltd.
Parkview 19th, 1908-Ho, #6, Jeongja-dong,
Bundang-gu, Seongnam-si, Gyeonggi-do, 463-863
Tel. +82 31 719 0033 · Fax +82 31 719 0134
junghoon.myoung@ametech.com

Netherlands

ERIKS Aandrijftechniek bv
Broeikweg 25 · 2871 RM Schoonhoven
Tel. +31 182 30 34 56 · Fax +31 182 38 69 20
www.eriks-at.nl · info.schoonhoven@eriks-at.nl

Norway

DJ Stork Drives - a branch of DJ Stork Drives AB
Storgata 15 · NO-2750 Gran
Tel. +47 6160 9492 · Fax. +47 6717 6401
www.storkdrives.no · arve.stensrud@storkdrives.no

Poland

P.P.H. Wobit E.K.J. Ober S.C.
UL. Gruszkowa 4
61-474 Poznan
Tel. +48 61 8350-800 · Fax -704
www.wobit.com.pl · wobit@wobit.com.pl

Slovakia

Schmachtl SK, s.r.o.
Valchárska 3 · 82109 Bratislava
Tel. +42 2 582756-00 · Fax -01
www.schmachtl.sk · office@schmachtl.sk

Spain

Elmeq S.L.
C/Tarragona 107-109 · Planta 16
08014 Barcelona
Tel. +34 93 422 70 33 · Fax +34 93 432 36 60
www.elmeq.es · contacto@elmeq.es

Sweden

DJ Stork Drives AB
Box 1158 · Strandväg 116
SE-171 54 Solna
Tel. +46 8 635 60-00 · Fax -01
www.storkdrives.se · info@storkdrives.se

Switzerland

Dunkermotoren
Allmendstrasse 11 · 79848 Bonndorf
Tel (07703) 930-0 · Fax (07703) 930-210
info@dunkermotoren.com

Turkey

MOPA Endüstriyel Ürünler
Pazarlama San. ve Tic.A.S. · Harmandere Mh. Ankara
Cd. Tasocaklari Yolu No. 8 Oda B
34912 Kurtkoy-Pendik
Tel. +90 216 378 88 88
www.mo-pa.com.tr · bilgi@mo-pa.com.tr

United States of America

Dunkermotoren USA Inc.

Headquarters

2511 Technology Drive, Suite #105
Elgin, IL 60124
Tel. +1 224 293 1300 · Fax +1 224 293 1301
www.dunkermotor.com · info@dunkermotor.com

US Mid West and South East regions

2511 Technology Drive, Suite #105
Elgin, IL 60124
Tel. +1 224 293 1300 · Fax +1 224 293 1301
www.dunkermotor.com · info@dunkermotor.com

US North East region

18 Columbine Lane
Kings Park, NY 11754
Tel. +1 631 724 1701 · www.dunkermotor.com
Kenneth.Remis@ametech.com

US West Coast region

2715W 180th Street
Torrance, CA 90504
Tel. +1 310 323 1996 · www.dunkermotor.com
Dee.Chatterjee@ametech.com